

TREX SPORT

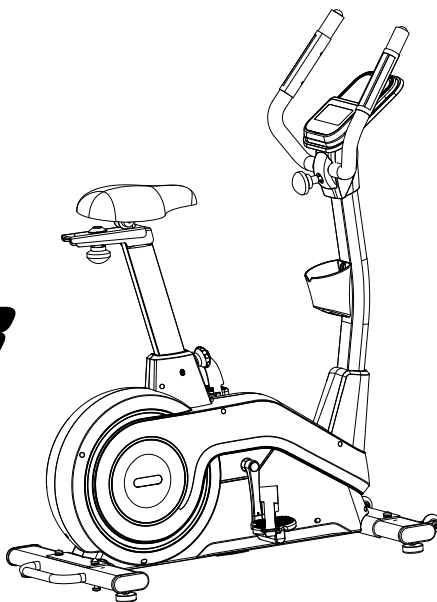



WWW.TREXSPORT.COM

TX-950EB EXEN



BG ЕЛЕКТРОМАГНИТЕН ВЕЛОЕРГОМЕТЪР
CZ ELEKTROMAGNETICKÝ ROTOPED
DE ELEKTROMAGNETISCHER HEIMTRAINER
EN ELECTROMAGNETIC BIKE
ES BICICLETA ELECTROMAGNÉTICA
FR VÉLO ÉLECTROMAGNÉTIQUE
HU ELEKTROMÁGNESES SZOBAKERÉKPÁR

IT CYCLETTE ELETTROMAGNETICA
NL ELEKTROMAGNETISCHE HOMETRAINER
PL ROWER ELEKTROMAGNETYCZNY
RO BICICLETĂ ELECTROMAGNETICĂ
SK ELEKTROMAGNETICKÝ ROTOPED
UA ЕЛЕКТРОМАГНІТНИЙ ВЕЛОТРЕНАЖЕР

BG	ПРЕДУПРЕЖДЕНИЯ	01
CZ	UPOZORNĚNÍ	02
DE	WARNUNGEN	03
EN	WARNINGS.	04
ES	ADVERTENCIAS	05
FR	AVERTISSEMENTS	06
HU	FIGYELMEZTETÉSEK	07
IT	AVVERTENZE	08
NL	WAARSCHUWINGEN.	09
PL	OSTRZEŻENIA	10
RO	AVERTISMENTE	11
SK	UPOZORNENIE.	12
UA	ЗАСТЕРЕЖЕННЯ.	13
	ЕКСПЛОДИРАН ИЗГЛЕД / ROZLOŽENÝ POHLED / EXPLOSIONSZEICHNUNG / EXPLODED VIEW / VISTA EXPLOSIONADA / SCHÉMA DÉMONTÉ / ROBBANTOTT NÉZET / VISTA ESPLOSA / EXPLOSIONEAANZICHT / WIDOK ROZSTRZELONY / VEDERE EXPLODATÁ / ROZLOŽENÝ POHĽAD / РОЗКЛАДЕНИЙ СТАН	14
	СПИСКЪ С ЧАСТИ / SEZNAM DÍLŮ / STÜCKLISTE / LIST OF PARTS / LISTA DE PIEZAS / LISTE DE PIÈCES / ALKATRÉSZLISTA / ELENCO DELLE PARTI / ONDERDELENLIJST / LISTA CZĘŚCI / LISTA DE PIESE / ZOZNAM DIELOV / СПИСОК ДЕТАЛЕЙ	15
	МОНТАЖ / MONTÁŽ / MONTAGE / ASSEMBLY / MONTAJE / INSTALLATION / ÖSSZESZERELÉS / MONTAGGIO / MONTAGE / MONTAŽ / ASAMBLARE / MONTÁŽ / УСТАНОВКА	28
	РАБОТА С КОМПЮТЪР / OBSLUHA POČÍTAČE / COMPUTERANLEITUNG / COMPUTER HANDLING / MANEJO DEL ORDENADOR / SZÁMÍTÓGÉP KEZELÉSE / MANUEL DE L'ORDINATEUR / UTILIZZO DEL COMPUTER / COMPUTERBEDIENING / OBSŁUGA KOMPUTERA / UTILIZAREA COMPUTERULUI / NÁVOD NA POUŽITIE POČÍTAČA / ІНСТРУКЦІЯ З ЕКСПЛУАТАЦІЇ КОМП'ЮТЕРА	36
BG	ИНСТРУКЦИЯ ЗА УПОТРЕБА	37
CZ	NÁVOD K POUŽITÍ.	40
DE	BEDIENUNGSANLEITUNG	43
EN	INSTRUCTION	46
ES	MANUAL DE INSTRUCCIONES	49
FR	INSTRUCTIONS D'UTILISATION.	52
HU	HASZNÁLATI ÚTMUTATÓ	55
IT	MANUALE DI ISTRUZIONI.	58
NL	GEbruIKSAANWIJZING	61
PL	INSTRUKCJA OBSŁUGI	64
RO	MANUAL DE UTILIZARE.	67
SK	NÁVOD NA POUŽITIE	70
UA	ІНСТРУКЦІЯ З ЕКСПЛУАТАЦІЇ	73

ПРЕДИ ИЗПОЛЗВАНЕ НА УРЕДА ПРОЧЕТЕТЕ ВНИМАТЕЛНО ИНСТРУКЦИИТЕ И ГИ ЗАПАЗЕТЕ ЗА БЪДЕЩА СПРАВКА.

1. Пълната безопасност и ефективност на употреба могат да бъдат осигурени само при спазване на инструкциите за монтаж и експлоатация на уреда. Всички потребители трябва да бъдат информирани за ограниченията и предпазните мерки. Производителят не носи отговорност за наранявания, причинени от неправилна употреба на уреда.
2. Уредът трябва да се използва само по предназначение.
3. Продуктът е предназначен за възрастни потребители и само за домашна употреба. Не оставяйте уреда без надзор, когато в близост има деца. Деца могат да използват уреда само под наблюдение на възрастен.
4. Уредът трябва да се съхранява на сухо и топло място, защитено от пряка слънчева светлина.
5. Не допускайте контакт на електрическите компоненти с вода, тъй като това може да доведе до повреда или късо съединение.
6. Уредът не е предназначен за рехабилитационни цели.
7. Уредът трябва да се използва само от едно лице едновременно.
8. Поставете уреда върху хоризонтална и равна повърхност. Уверете се, че избраното място е стабилно, чисто и свободно от други предмети.
9. Препоръчва се използване на килим, тренировъчна постелка или друга защитна подложка под уреда с цел защита на подовата настилка.
10. По време на монтажа поставете подходяща основа под уреда, например гумена постелка или дървена плоскост, за да предотвратите замърсяване или повреда на пода.
11. Преди тренировка проверете дали уредът е напълно сглобен и дали всички части са правилно монтирани.
12. При здравословни проблеми, хронични заболявания или при първо използване на този тип уред се препоръчва консултация с лекар или специалист. Неправилната или прекомерната тренировка може да навреди на здравето.
13. Преди използване на уреда направете подходяща загрявка.
14. Ако по време на тренировка почувствате болка, неравномерен сърдечен ритъм, задух, замаяване или гадене, незабавно прекратете тренировката. Потърсете медицинска консултация преди повторна употреба на уреда.
15. Не носете дълги или свободни дрехи по време на използване на уреда, тъй като те могат да бъдат захванати от движещите се елементи.
16. Преди употреба закрепете ремъците на педалите.
17. Използвайте уреда само когато е технически изправен. При установяване на повредени компоненти или необичаен шум по време на употреба прекратете тренировката. Не използвайте уреда до отстраняване на проблема.
18. Не извършвайте настройки или модификации на уреда, различни от описаните в настоящата инструкция. При възникване на проблем се свържете със сервизния център. Данните за контакт са посочени по-долу.
19. Минималното свободно пространство, необходимо за безопасна употреба на уреда, е не по-малко от 2 m.
20. Максимално допустимото тегло на потребителя е 150 kg.
21. Уредът е произведен в съответствие със стандарт EN ISO 20957-10:2018-03.

PŘED POUŽITÍM ZAŘÍZENÍ SI POZORNĚ PŘEČTĚTE VŠECHNY POKYNY. USCHOVEJTE SI TYTO POKYNY PRO BUDOUCÍ POUŽITÍ.

1. Plnou bezpečnost a účinnost použití je možné dosáhnout za předpokladu, že zařízení je smontováno a používáné v souladu s těmito pokyny. Nezapomeňte informovat všechny uživatele zařízení o omezeních, varováních a bezpečnostních opatřeních. Nejsme zodpovědní za problémy nebo zranění způsobené jednáním v rozporu s pravidly stanovenými v této příručce.
2. Výrobek se může používat pouze pro určený účel.
3. Zařízení je určeno pouze pro použití v domácnosti dospělými osobami. Nenechávejte zařízení na místě přístupném dětem. Během tréninku by děti měly být pod dohledem dospělých.
4. Přístroj by měl být skladován na suchém a teplém místě mimo přímého slunečního záření.
5. Vyvarujte se kontaktu počítače s vodou, protože voda by ho mohla poškodit nebo způsobit zkrat.
6. Zařízení není vhodné pro rehabilitační účely.
7. Zařízení může používat najednou jedna osoba.
8. Zařízení umístěte na rovný, stabilní a čistý povrch.
9. K ochraně podlahy pod zařízením se doporučuje použít koberec, podložku nebo jiný podklad.
10. Pod strojem v oblasti montáže položte vhodnou základnu (např. gumovou podložku, dřevěnou základnu atd.), aby nedošlo ke znečištění.
11. Před zahájením tréninku zkontrolujte, zda je zařízení kompletní a zda jsou všechny části na svém místě.
12. Pokud máte jakékoliv zdravotní problémy / chronická onemocnění nebo jde-li o váš první trénink na tomto typu vybavení, před zahájením cvičení se poraďte se svým lékařem. Nesprávný nebo nadměrný trénink může způsobit zranění.
13. Před použitím zařízení se zahřejte.
14. Pokud během cvičení na přístroji pociťujete bolest, nepravidelný srdeční rytmus, dušnost, závratě nebo nevolnost, okamžitě přestaňte cvičit. Před pokračováním v cvičení byste měli vyhledat lékařskou pomoc.
15. Nenoste dlouhé, volné oblečení, které by se mohlo zachytit v pohyblivých částech.
16. Nezapomeňte na zapínání pásů na pedálech.
17. Zařízení používejte pouze tehdy, když je v pořádku z technické stránky. Pokud během používání zjistíte poškození některých komponentů nebo uslyšíte rušivý zvuk ze zařízení, přestaňte cvičit. Nepoužívejte zařízení, dokud se problém nevyřeší.
18. Neprovádějte žádné opravy zařízení kromě těch, které jsou popsány v této příručce. V případě jakýchkoliv problémů kontaktujte servis (kontaktní údaje jsou uvedeny dále v příručce).
19. Minimální volný prostor potřebný pro bezpečný provoz zařízení činí ne méně než dva metry.
20. Maximální povolená hmotnost uživatele je 150 kg.
21. Zařízení bylo vyrobeno v souladu s normou EN ISO 20957-10:2018-03 ve třídě H. C.

VOR DEM GEBRAUCH LESEN SIE DIE GESAMTE BEDINGUNGSANLEITUNG AUFMERKSAM DURCH. BEWAHREN SIE DIE ANLEITUNG ZUM SPÄTEREN NACHSCHLAGEN AUF.

1. Die volle Sicherheit und Wirksamkeit bei Gebrauch kann erreicht werden, wenn das Gerät gemäß den Anweisungen zusammengebaut und verwendet wird. Denken Sie daran, die Benutzer des Geräts über alle Einschränkungen, Warnungen und Vorsichtsmaßnahmen zu informieren. Wir sind nicht verantwortlich für Probleme oder Verletzungen, die durch einen Verstoß gegen die in diesem Handbuch festgelegten Regeln verursacht werden.
2. Das Produkt darf nur für seine Bestimmung verwendet werden.
3. Das Gerät ist nur für den Hausgebrauch durch Erwachsene bestimmt. Lassen Sie das Gerät nicht an einem für Kinder zugänglichen Ort. Während des Trainings sollten Minderjährige unter Aufsicht von Erwachsenen sein.
4. Das Gerät sollte an einem trockenen und warmen Ort ohne direkte Sonneneinstrahlung gelagert werden.
5. Vermeiden Sie, dass der Computer mit Wasser in Kontakt kommt, da dies Beschädigungen oder einen Kurzschluss verursachen kann.
6. Das Gerät ist nicht für Rehabilitationszwecke geeignet.
7. Jeweils eine Person kann das Gerät benutzen.
8. Stellen Sie das Gerät auf eine ebene, stabile, saubere und freie Oberfläche.
9. Es wird empfohlen, einen Teppich, eine Matte oder eine andere Unterlage zu verwenden, um den Boden unter dem Gerät zu schützen.
10. Legen Sie im Montagebereich eine geeignete Unterlage (z. B. eine Gummimatte, eine Holzunterlage usw.) unter das Gerät, um Verschmutzungen zu vermeiden.
11. Bevor Sie mit dem Training beginnen, vergewissern Sie sich, dass das Gerät vollständig und alle Teile vorhanden sind.
12. Wenn Sie gesundheitliche Probleme / chronische Krankheiten haben oder zum ersten Mal mit dieser Art von Gerät trainieren, konsultieren Sie vor dem Training einen Arzt oder Spezialisten. Falsches oder übermäßiges Training kann zu Verletzungen führen.
13. Wärmen Sie sich auf, bevor Sie das Gerät benutzen.
14. Wenn Sie während des Trainings Schmerzen, unregelmäßigen Herzschlag, Atemnot, Schwindel oder Übelkeit verspüren, brechen Sie das Training sofort ab. Bevor Sie das Trainingsprogramm fortsetzen, sollten Sie einen Arzt aufsuchen.
15. Tragen Sie keine langen, losen Kleidungsstücke, die sich in beweglichen Teilen verfangen könnten.
16. Denken Sie daran, die an den Pedalen befestigten Riemen festzuzschnallen.
17. Verwenden Sie das Gerät nur, wenn es technisch einwandfrei ist. Wenn Sie während des Gebrauchs fehlerhafte Komponenten finden oder störende Geräusche vom Gerät hören, unterbrechen Sie das Training. Benutzen Sie das Gerät erst, wenn das Problem behoben ist.
18. Nehmen Sie nur die beschriebenen Einstellungen oder Änderungen am Gerät vor, die in diesem Handbuch beschrieben sind. Bei Problemen wenden Sie sich bitte an den Service (Die Kontaktdaten finden Sie später im Handbuch).
19. Der für den sicheren Betrieb des Geräts erforderliche Mindestfreiraum beträgt mindestens zwei Meter.
20. Das maximal zulässige Benutzergewicht beträgt 150 kg.
21. Das Gerät wurde gemäß der Norm EN ISO 20957-10:2018-03 hergestellt.

BEFORE USING THE EQUIPMENT, READ THE INSTRUCTIONS CAREFULLY AND KEEP THEM FOR FUTURE USE.

1. Full safety and effectiveness of use can be achieved by following the instructions for assembly and use of the equipment. Please, remember to inform all potential users of the equipment about restrictions and precautions. We don't take any responsibility for injuries of any kind caused by improper use of our equipment.
2. The equipment must be used only in accordance to the intended use.
3. Our products are designed for adult users and intended for home use only. Don't leave the equipment unattended if there are children nearby. Underage kids should only use the equipment under adult supervision.
4. The device should be stored in a dry and warm place away from direct sunlight.
5. Avoid contact of the electric devices with water as it may cause damage or short circuit.
6. Our equipment is not suitable for rehabilitation purposes.
7. The equipment should be used by only one person at a time.
8. Place your device on the horizontal and even surface. Make sure the location you choose is stable, clean and free of other items.
9. It is recommended to use carpet, mat or other pad under the device to protect the floor.
10. Put the proper base (e.g. rubber mat, wooden base etc.) under the device in assembly area to avoid mess.
11. Before training, check that the equipment is complete and that all parts are in the right places.
12. If you have any medical conditions or chronic illnesses, or if you are using this type of equipment for the first time, we recommend consulting a doctor or specialist. Incorrect or excessive training can damage your health.
13. Warm-up before using the device.
14. If you experience pain, an irregular heartbeat, shortness of breath, dizziness or nausea while using the device, stop training immediately. Seek medical advice before continuing using the device.
15. Avoid wearing long, loose clothing while using the device, as it can get caught in the moving elements of the equipment.
16. Remember to fasten the straps on the pedals.
17. Use the device only when it's well-functioning. If you find faulty components or hear disturbing sound from the device during use, stop exercising. Do not use the device until the problem is resolved.
18. Do not make any adjustments or modifications to the device other than those described in these instructions. In case of any problems please contact the service provider (contact details are provided below).
19. The minimum space required for safe use of the device is no less than two meters.
20. The maximum permissible user weight is 150 kg.
21. The device was made in accordance with the EN ISO 20957-10:2018-03 standard.

ANTES DE UTILIZAR EL EQUIPO, LEA ATENTAMENTE LAS INSTRUCCIONES Y CONSÉRVELAS PARA FUTURAS CONSULTAS.

1. La seguridad y la eficacia completas de uso solo pueden garantizarse si se siguen las instrucciones de montaje y uso del equipo. Todos los usuarios deben ser informados sobre las restricciones y las medidas de precaución. El fabricante no se hace responsable de las lesiones causadas por un uso incorrecto del equipo.
2. El equipo debe utilizarse únicamente de acuerdo con su uso previsto.
3. El producto está destinado a usuarios adultos y exclusivamente para uso doméstico. No deje el equipo sin supervisión cuando haya niños cerca. Los menores solo deben utilizar el equipo bajo la supervisión de un adulto.
4. El equipo debe almacenarse en un lugar seco y cálido, protegido de la luz solar directa.
5. Evite el contacto de los componentes eléctricos con el agua, ya que puede provocar daños o un cortocircuito.
6. El equipo no está destinado a fines de rehabilitación.
7. El equipo debe ser utilizado únicamente por una persona a la vez.
8. Coloque el equipo sobre una superficie horizontal y nivelada. Asegúrese de que el lugar elegido sea estable, limpio y esté libre de otros objetos.
9. Se recomienda utilizar una alfombra, esterilla u otra base protectora debajo del equipo para proteger el suelo.
10. Durante el montaje, coloque una base adecuada debajo del equipo, por ejemplo una esterilla de goma o una tabla de madera, para evitar suciedad o daños en el suelo.
11. Antes del entrenamiento, compruebe que el equipo esté completamente montado y que todas las piezas estén correctamente instaladas.
12. En caso de problemas de salud, enfermedades crónicas o si utiliza este tipo de equipo por primera vez, se recomienda consultar a un médico o especialista. Un entrenamiento incorrecto o excesivo puede perjudicar la salud.
13. Realice un calentamiento adecuado antes de utilizar el equipo.
14. Si durante el entrenamiento siente dolor, ritmo cardíaco irregular, dificultad para respirar, mareo o náuseas, interrumpa inmediatamente el ejercicio. Consulte a un médico antes de volver a utilizar el equipo.
15. No utilice ropa larga ni holgada durante el uso del equipo, ya que puede quedar atrapada en los elementos móviles.
16. Antes de usar el equipo, ajuste las correas de los pedales.
17. Utilice el equipo únicamente cuando esté en buen estado técnico. Si detecta componentes dañados o ruidos anómalos durante el uso, interrumpa el entrenamiento. No utilice el equipo hasta que el problema haya sido solucionado.
18. No realice ajustes ni modificaciones del equipo distintos de los descritos en estas instrucciones. En caso de problema, póngase en contacto con el servicio técnico. Los datos de contacto se indican más abajo.
19. El espacio libre mínimo necesario para un uso seguro del equipo no debe ser inferior a 2 m.
20. El peso máximo permitido del usuario es de 150 kg.
21. El equipo ha sido fabricado de conformidad con la norma EN ISO 20957-10:2018-03.

AVANT D'UTILISER L'APPAREIL, LISEZ ATTENTIVEMENT LES INSTRUCTIONS. CONSERVEZ CES INSTRUCTIONS DE FONCTIONNEMENT.

1. Une sécurité et une efficacité d'utilisation maximales peuvent être obtenues, à condition que l'équipement soit assemblé et utilisé conformément aux instructions. N'oubliez pas d'informer les utilisateurs de l'équipement de toutes les restrictions, avertissements et précautions. Nous ne sommes pas responsables des problèmes ou blessures causés par une procédure contraire aux règles énoncées dans ce manuel.
2. Le produit ne peut être utilisé que pour l'usage auquel il est destiné.
3. L'appareil est destiné à un usage domestique uniquement, par des adultes. Ne laissez pas l'appareil dans un endroit accessible aux enfants. Pendant la formation, les mineurs doivent être sous la surveillance d'un adulte.
4. L'appareil doit être stocké dans un endroit sec et chaud à l'abri de la lumière directe du soleil.
5. Évitez de mettre votre ordinateur en contact avec de l'eau, car cela pourrait l'endommager ou créer un court-circuit.
6. L'équipement n'est pas adapté à des fins de réhabilitation.
7. Une personne peut utiliser l'équipement à la fois.
8. Placez l'équipement sur une surface horizontale, stable, plane, propre et libre.
9. Il est recommandé d'utiliser un tapis ou une autre base pour protéger le sol sous l'équipement.
10. Placez une base appropriée (par exemple un tapis en caoutchouc, une base en bois, etc.) sous l'appareil dans la zone de montage pour éviter les salissures.
11. Avant la formation, vérifiez que l'appareil est complet et que toutes les pièces sont en place.
12. Si vous souffrez de problèmes de santé / maladies chroniques, ou s'il s'agit de la première formation sur ce type d'équipement, avant de commencer la formation, consultez un médecin ou un spécialiste. Une formation incorrecte ou excessive peut provoquer des blessures.
13. Réchauffez-vous avant d'utiliser l'appareil.
14. Si vous ressentez de la douleur, un rythme cardiaque irrégulier, une respiration superficielle, des étourdissements ou des nausées pendant l'exercice sur l'appareil, arrêtez immédiatement l'exercice. Avant de continuer l'exercice, vous devriez consulter un médecin.
15. Ne portez pas de vêtements longs et amples qui pourraient se prendre dans les pièces mobiles.
16. N'oubliez pas d'attacher les ceintures sur les pédales.
17. N'utilisez l'appareil que lorsqu'il est techniquement solide. Si vous trouvez des composants défectueux ou entendez un son dérangent provenant de l'appareil pendant l'utilisation, arrêtez de vous entraîner. N'utilisez pas l'appareil tant que le problème n'est pas résolu.
18. N'effectuez aucun réglage ou modification de l'appareil autre que ceux décrits dans ce manuel. En cas de problème, veuillez contacter le service (les coordonnées sont fournies plus loin dans le manuel).
19. L'espace libre minimum requis pour un fonctionnement sûr de l'appareil n'est pas inférieur que deux mètres.
20. Le poids maximum autorisé de l'utilisateur est 150 kg.
21. L'appareil a été fabriqué conformément à la norme EN ISO 20957-10:2018-03.

A BERENDEZÉS HASZNÁLATA ELŐTT FIGYELMESEN OLVASSA EL AZ UTASÍTÁSOKAT, ÉS ŐRIZZE MEG AZOKAT KÉSŐBBI HASZNÁLATRA.

1. A használat teljes biztonsága és hatékonysága csak a berendezés összeszerelésére és használatára vonatkozó utasítások betartásával biztosítható. Minden felhasználót tájékoztatni kell a korlátozásokról és az óvintézkedésekről. A gyártó nem vállal felelősséget a berendezés helytelen használatából eredő sérülésekért.
2. A berendezést kizárólag rendeltetészerűen szabad használni.
3. A termék felnőtt felhasználók számára készült, kizárólag otthoni használatra. Ne hagyja a berendezést felügyelet nélkül, ha gyermekek tartózkodnak a közelben. Kiskorúak a berendezést kizárólag felnőtt felügyelete mellett használhatják.
4. A berendezést száraz és meleg helyen, közvetlen napfénytől védve kell tárolni.
5. Kerülje az elektromos alkatrészek vízzel való érintkezését, mivel az károsodást vagy rövidzárlatot okozhat.
6. A berendezés nem alkalmas rehabilitációs célokra.
7. A berendezést egyszerre csak egy személy használhatja.
8. Helyezze a berendezést vízszintes és sík felületre. Győződjön meg arról, hogy a kiválasztott hely stabil, tiszta és más tárgyaktól mentes.
9. A padló védelme érdekében ajánlott szőnyeget, edzőszőnyeget vagy más védőalátétet használni a berendezés alatt.
10. Az összeszerelés során helyezzen megfelelő alátétet a berendezés alá, például gumiszőnyeget vagy falapot, hogy megelőzze a padló szennyeződését vagy sérülését.
11. Edzés előtt ellenőrizze, hogy a berendezés teljesen össze van-e szerelve, és minden alkatrész megfelelően van-e felszerelve.
12. Egészségügyi problémák, krónikus betegségek esetén, illetve ha először használ ilyen típusú berendezést, javasolt orvossal vagy szakemberrel konzultálni. A helytelen vagy túlzott edzés károsíthatja az egészséget.
13. A berendezés használata előtt végezzen megfelelő bemelegítést.
14. Ha edzés közben fájdalmat, szabálytalan szívverést, légszomjat, szédülést vagy hányingert tapasztal, azonnal hagyja abba az edzést. A berendezés ismételt használata előtt kérjen orvosi tanácsot.
15. A berendezés használata közben ne viseljen hosszú vagy bő ruházatot, mivel az beakadhat a mozgó alkatrészekbe.
16. Használat előtt rögzítse a pedálpántokat.
17. A berendezést kizárólag kifogástalan műszaki állapotban használja. Ha sérült alkatrészt észlel, vagy használat közben rendellenes zajt hall, szakítsa meg az edzést. Ne használja a berendezést, amíg a probléma el nem hárult.
18. Ne végezzen a berendezésen olyan beállításokat vagy módosításokat, amelyek nem szerepelnek a jelen utasításban. Probléma esetén forduljon a szervizközponthoz. Az elérhetőségek alább találhatók.
19. A berendezés biztonságos használatához szükséges minimális szabad tér nem lehet kevesebb, mint 2 m.
20. A felhasználó maximálisan megengedett testsúlya 150 kg.
21. A berendezés az EN ISO 20957-10:2018-03 szabványnak megfelelően készült.

PRIMA DI UTILIZZARE L'ATTREZZO, LEGGERE ATTENTAMENTE LE ISTRUZIONI E CONSERVARLE PER CONSULTAZIONI FUTURE.

1. La piena sicurezza ed efficacia d'uso possono essere garantite solo rispettando le istruzioni di montaggio e utilizzo dell'attrezzo. Tutti gli utenti devono essere informati sulle limitazioni e sulle misure di precauzione. Il produttore non si assume alcuna responsabilità per lesioni causate da un uso improprio dell'attrezzo.
2. L'attrezzo deve essere utilizzato esclusivamente secondo la destinazione d'uso prevista.
3. Il prodotto è destinato a utenti adulti ed esclusivamente all'uso domestico. Non lasciare l'attrezzo incustodito in presenza di bambini nelle vicinanze. I minori possono utilizzare l'attrezzo solo sotto la supervisione di un adulto.
4. L'attrezzo deve essere conservato in un luogo asciutto e caldo, protetto dalla luce solare diretta.
5. Evitare il contatto dei componenti elettrici con l'acqua, poiché potrebbe causare danni o cortocircuiti.
6. L'attrezzo non è destinato a scopi riabilitativi.
7. L'attrezzo deve essere utilizzato da una sola persona alla volta.
8. Posizionare l'attrezzo su una superficie orizzontale e piana. Assicurarsi che il luogo scelto sia stabile, pulito e libero da altri oggetti.
9. Si consiglia di utilizzare un tappeto, un materassino o un'altra base protettiva sotto l'attrezzo per proteggere il pavimento.
10. Durante il montaggio, posizionare una base adeguata sotto l'attrezzo, ad esempio un tappetino in gomma o una tavola di legno, per evitare sporco o danni al pavimento.
11. Prima dell'allenamento, verificare che l'attrezzo sia completamente assemblato e che tutte le parti siano correttamente installate.
12. In caso di problemi di salute, malattie croniche o primo utilizzo di questo tipo di attrezzo, si raccomanda di consultare un medico o uno specialista. Un allenamento scorretto o eccessivo può nuocere alla salute.
13. Effettuare un adeguato riscaldamento prima di utilizzare l'attrezzo.
14. Se durante l'allenamento si avvertono dolore, battito cardiaco irregolare, respiro affannoso, vertigini o nausea, interrompere immediatamente l'esercizio. Consultare un medico prima di utilizzare nuovamente l'attrezzo.
15. Non indossare indumenti lunghi o larghi durante l'uso dell'attrezzo, poiché potrebbero impigliarsi negli elementi mobili.
16. Prima dell'uso, fissare le cinghie dei pedali.
17. Utilizzare l'attrezzo solo se è in perfette condizioni tecniche. Se si rilevano componenti danneggiati o rumori anomali durante l'uso, interrompere l'allenamento. Non utilizzare l'attrezzo fino alla risoluzione del problema.
18. Non effettuare regolazioni o modifiche dell'attrezzo diverse da quelle descritte nelle presenti istruzioni. In caso di problemi, contattare il centro di assistenza. I dati di contatto sono indicati di seguito.
19. Lo spazio libero minimo necessario per un uso sicuro dell'attrezzo non deve essere inferiore a 2 m.
20. Il peso massimo consentito dell'utente è di 150 kg.
21. L'attrezzo è stato realizzato in conformità alla norma EN ISO 20957-10:2018-03.

LEES DE INSTRUCTIES AANDACHTIG DOOR VOORDAT U HET APPARAAT GEBRUIKT EN BEWAAR ZE VOOR TOEKOMSTIG GEBRUIK.

1. De volledige veiligheid en doeltreffendheid van het gebruik kunnen alleen worden gewaarborgd wanneer de instructies voor montage en gebruik van het apparaat worden nageleefd. Alle gebruikers moeten worden geïnformeerd over de beperkingen en voorzorgsmaatregelen. De fabrikant is niet aansprakelijk voor letsel veroorzaakt door onjuist gebruik van het apparaat.
2. Het apparaat mag uitsluitend worden gebruikt overeenkomstig het beoogde gebruik.
3. Het product is bestemd voor volwassen gebruikers en uitsluitend voor thuisgebruik. Laat het apparaat niet onbeheerd achter wanneer er kinderen in de buurt zijn. Minderjarigen mogen het apparaat alleen gebruiken onder toezicht van een volwassene.
4. Het apparaat moet worden bewaard op een droge en warme plaats, beschermd tegen direct zonlicht.
5. Vermijd contact van elektrische componenten met water, omdat dit schade of kortsluiting kan veroorzaken.
6. Het apparaat is niet bestemd voor revalidatiedoelinden.
7. Het apparaat mag slechts door één persoon tegelijk worden gebruikt.
8. Plaats het apparaat op een horizontale en vlakke ondergrond. Zorg ervoor dat de gekozen plaats stabiel, schoon en vrij van andere voorwerpen is.
9. Het wordt aanbevolen een tapijt, trainingsmat of andere beschermende onderlaag onder het apparaat te gebruiken om de vloer te beschermen.
10. Plaats tijdens de montage een geschikte ondergrond onder het apparaat, bijvoorbeeld een rubberen mat of een houten plaat, om vervuiling of beschadiging van de vloer te voorkomen.
11. Controleer vóór de training of het apparaat volledig is gemonteerd en of alle onderdelen correct zijn geïnstalleerd.
12. Bij gezondheidsproblemen, chronische aandoeningen of wanneer u dit type apparaat voor het eerst gebruikt, wordt aanbevolen een arts of specialist te raadplegen. Onjuiste of overmatige training kan schadelijk zijn voor de gezondheid.
13. Voer een geschikte warming-up uit voordat u het apparaat gebruikt.
14. Als u tijdens de training pijn, een onregelmatige hartslag, kortademigheid, duizeligheid of misselijkheid ervaart, stop dan onmiddellijk met trainen. Raadpleeg een arts voordat u het apparaat opnieuw gebruikt.
15. Draag tijdens het gebruik van het apparaat geen lange of loszittende kleding, omdat deze in bewegende onderdelen verstrikt kan raken.
16. Bevestig vóór gebruik de pedaalriemen.
17. Gebruik het apparaat uitsluitend wanneer het in technisch goede staat verkeert. Als u beschadigde onderdelen vaststelt of tijdens het gebruik ongebruikelijke geluiden hoort, onderbreek dan de training. Gebruik het apparaat niet totdat het probleem is verholpen.
18. Voer geen instellingen of wijzigingen aan het apparaat uit die niet in deze instructies zijn beschreven. Neem bij problemen contact op met het servicecentrum. De contactgegevens staan hieronder vermeld.
19. De minimale vrije ruimte die nodig is voor veilig gebruik van het apparaat mag niet minder dan 2 m bedragen.
20. Het maximaal toegestane gebruikersgewicht is 150 kg.
21. Het apparaat is vervaardigd in overeenstemming met de norm EN ISO 20957-10:2018-03.

PRZED UŻYCIEM URZĄDZENIA, PRZECZYTAJ UWAŻNIE CAŁĄ INSTRUKCJĘ. ZACHOWAJ INSTRUKCJĘ OBSŁUGI NA PRZYSZŁOŚĆ.

1. Pełne bezpieczeństwo i skuteczność użytkowania, może zostać osiągnięte, pod warunkiem złożenia i użytkowania sprzętu zgodnie z instrukcją. Pamiętaj, aby użytkownicy sprzętu zostali poinformowani o wszystkich ograniczeniach, ostrzeżeniach i środkach ostrożności. Nie ponosimy odpowiedzialności za problemy lub obrażenia spowodowane postępowaniem niezgodnym z zasadami określonymi w niniejszej instrukcji.
2. Produkt wolno stosować wyłącznie zgodnie z jego przeznaczeniem.
3. Urządzenie przeznaczone tylko do użytku domowego, przez osoby dorosłe. Nie pozostawiaj urządzenia w miejscu dostępnym dla dzieci. Podczas treningu niepełnoletni powinni przebywać pod nadzorem dorosłych.
4. Urządzenie należy przechowywać w suchym i ciepłym miejscu, z dala od bezpośredniego promieniowania słonecznego.
5. Należy unikać kontaktu komputera z wodą, gdyż może spowodować jego uszkodzenie lub powstanie śpięcia elektrycznego.
6. Sprzęt nie jest odpowiedni do celów rehabilitacyjnych.
7. Ze sprzętu jednocześnie może korzystać jedna osoba.
8. Ustaw sprzęt na poziomej, stabilnej, równej, czystej i wolnej od innych przedmiotów powierzchni.
9. Zaleca się stosowanie pod sprzęt dywanu, maty lub innego podkładu ochraniającego na podłodze.
10. Umieść odpowiednią podstawę (np. gumową matę, drewnianą podstawę itp.) pod urządzeniem w obszarze montażu, aby uniknąć zabrudzenia.
11. Przed rozpoczęciem treningu, sprawdź, czy urządzenie jest kompletne oraz czy wszystkie jego części znajdują się na swoich miejscach.
12. Jeśli cierpisz na jakiegokolwiek dolegliwości zdrowotne/choroby przewlekłe, albo jeśli jest to pierwszy trening na tego typu sprzęcie, przed rozpoczęciem treningów, skonsultuj się z lekarzem lub specjalistą. Niewłaściwy lub nadmierny trening może spowodować uszczerbek na zdrowiu.
13. Przed rozpoczęciem korzystania z urządzenia, wykonaj rozgrzewkę.
14. Jeżeli podczas wykonywania ćwiczeń na urządzeniu odczuwasz ból, nieregularne bicie serca, płytkość oddechu, zawroty głowy lub mdłości, natychmiast przestań ćwiczyć. Przed kontynuowaniem ćwiczeń, powinieneś zasięgnąć porady lekarza.
15. Nie zakładaj długich, luźnych ubrań, które mogłyby zostać wciągnięte przez ruchome elementy urządzenia.
16. Pamiętaj o zapięciu pasów umieszczonych na pedałach.
17. Używaj urządzenia wyłącznie, gdy jest sprawne technicznie. Jeżeli znajdziesz wadliwe komponenty lub usłyszysz niepokojący dźwięk, dochodzący z urządzenia podczas użytkowania, przestań ćwiczyć. Nie używaj urządzenia, dopóki problem nie zostanie usunięty.
18. Nie dokonuj żadnych regulacji ani modyfikacji urządzenia, oprócz opisanych w niniejszej instrukcji. W razie problemów skontaktuj się z serwisem (dane kontaktowe podane są w dalszej części instrukcji).
19. Minimalna wolna przestrzeń wymagana do bezpiecznej pracy urządzenia wynosi nie mniej niż dwa metry.
20. Maksymalna dopuszczalna waga użytkownika wynosi 150 kg.
21. Urządzenie zostało wykonane zgodnie z normą EN ISO 20957-10:2018-03 w klasie H. C.

ÎNAINTE DE A UTILIZA ECHIPAMENTUL, CITIȚI CU ATENȚIE INSTRUCȚIUNILE ȘI PĂSTRAȚI-LE PENTRU CONSULTARE ULTERIOARĂ.

1. Siguranța și eficiența completă a utilizării pot fi asigurate numai prin respectarea instrucțiunilor de asamblare și utilizare a echipamentului. Toți utilizatorii trebuie informați cu privire la restricții și măsurile de precauție. Producătorul nu își asumă răspunderea pentru vătămrile cauzate de utilizarea necorespunzătoare a echipamentului.
2. Echipamentul trebuie utilizat exclusiv conform destinației prevăzute.
3. Produsul este destinat utilizatorilor adulți și exclusiv uzului casnic. Nu lăsați echipamentul nesupravegheat atunci când în apropiere se află copii. Minorii pot utiliza echipamentul numai sub supravegherea unui adult.
4. Echipamentul trebuie depozitat într-un loc uscat și cald, protejat de lumina directă a soarelui.
5. Evitați contactul componentelor electrice cu apa, deoarece acesta poate provoca deteriorări sau scurtcircuit.
6. Echipamentul nu este destinat scopurilor de reabilitare.
7. Echipamentul trebuie utilizat de o singură persoană la un moment dat.
8. Așezați echipamentul pe o suprafață orizontală și plană. Asigurați-vă că locul ales este stabil, curat și liber de alte obiecte.
9. Se recomandă utilizarea unui covor, a unei salte de antrenament sau a unei alte baze de protecție sub echipament, pentru protejarea pardoselii.
10. În timpul asamblării, așezați o bază adecvată sub echipament, de exemplu o saltea de cauciuc sau o placă de lemn, pentru a preveni murdărirea sau deteriorarea pardoselii.
11. Înainte de antrenament, verificați dacă echipamentul este complet asamblat și dacă toate piesele sunt montate corect.
12. În cazul unor probleme de sănătate, boli cronice sau la prima utilizare a acestui tip de echipament, se recomandă consultarea unui medic sau specialist. Antrenamentul incorect sau excesiv poate afecta sănătatea.
13. Efectuați o încălzire adecvată înainte de utilizarea echipamentului.
14. Dacă în timpul antrenamentului simțiți durere, bătăi neregulate ale inimii, dificultăți de respirație, amețeală sau greață, întrerupeți imediat exercițiul. Consultați un medic înainte de a utiliza din nou echipamentul.
15. Nu purtați haine lungi sau largi în timpul utilizării echipamentului, deoarece acestea se pot prinde în elementele mobile.
16. Înainte de utilizare, fixați curelele pedalelor.
17. Utilizați echipamentul numai dacă este în stare tehnică bună. Dacă observați componente deteriorate sau zgomote neobișnuite în timpul utilizării, întrerupeți antrenamentul. Nu utilizați echipamentul până la remedierea problemei.
18. Nu efectuați reglaje sau modificări ale echipamentului, altele decât cele descrise în prezentele instrucțiuni. În cazul unei probleme, contactați centrul de service. Datele de contact sunt indicate mai jos.
19. Spațiul liber minim necesar pentru utilizarea în siguranță a echipamentului nu trebuie să fie mai mic de 2 m.
20. Greutatea maximă admisă a utilizatorului este de 150 kg.
21. Echipamentul a fost fabricat în conformitate cu standardul EN ISO 20957-10:2018-03.

PRED POUŽITÍM ZARIADENIA SI POZORNE PREČÍTAJTE VŠETKY POKYNY. USCHOVAJTE SI TIETO POKYNY PRE BUDÚCE POUŽITIE.

1. Plnú bezpečnosť a účinnosť použitia je možné dosiahnuť za predpokladu, že zariadenie je zmontované a používané v súlade s týmito pokynmi. Nezabudnite informovať všetkých používateľov zariadenia o všetkých obmedzeniach, varovaniach a bezpečnostných opatreniach. Nie sme zodpovední za problémy alebo zranenia spôsobené konaním v rozpore s pravidlami stanovenými v tejto príručke.
2. Výrobok sa môže používať iba na určený účel.
3. Zariadenie je určené iba na použitie v domácnosti dospelými osobami. Nenechávajte zariadenie na mieste prístupnom deťom. Počas tréningu by deti mali byť pod dohľadom dospelých.
4. Prístroj by mal byť skladovaný na suchom a teplom mieste mimo priameho slnečného žiarenia.
5. Vyvarujte sa kontaktu počítača s vodou, pretože voda by ho mohla poškodiť alebo spôsobiť skrat.
6. Zariadenie nie je vhodné na rehabilitačné účely.
7. Zariadenie môže používať naraz jedna osoba.
8. Zariadenie umiestnite na rovný, stabilný a čistý povrch.
9. Pre ochranu podlahy pod zariadením odporúčame umiestniť koberec, rohož alebo inú podložku.
10. Aby ste zabránili znečisteniu v montážnej oblasti použite pod zariadením zodpovednú podložku (gumovú, drevenú a pod).
11. Pred začatím tréningu sa uistite, či je zariadenie kompletné a či sú všetky časti na svojom mieste.
12. Ak máte akékoľvek zdravotné problémy / chronické ochorenia alebo ak ide o váš prvý tréning na tomto type vybavenia, pred začatím cvičenia sa poraďte so svojim lekárom. Nesprávny alebo nadmerný tréning môže spôsobiť zranenie.
13. Pred použitím zariadenia sa zahrejte.
14. Ak počas cvičenia na prístroji pociťujete bolesť, nepravidelný pulz, dýchavičnosť, závraty alebo nevoľnosť, okamžite prestaňte cvičiť. Pred pokračovaním v cvičení by ste mali vyhľadať lekársku pomoc.
15. Nenoste dlhé, voľné oblečenie, ktoré by sa mohlo zachytiť v pohyblivých častiach.
16. Nezabudnite na zapnutie pásov na pedáloch.
17. Zariadenie používajte iba vtedy, keď je v poriadku z technickej stránky. Ak počas používania zistíte poškodenie niektorých komponentov alebo budete počuť rušivý zvuk zo zariadenia, prestaňte cvičiť. Nepoužívajte zariadenie, kým sa problém nevyrieši.
18. Nevykonávajte žiadne opravy zariadenia okrem tých, ktoré sú popísané v tejto príručke. V prípade akýchkoľvek problémov kontaktujte servis (kontaktné údaje sú uvedené ďalej v príručke).
19. Minimálny voľný priestor potrebný na bezpečnú prevádzku zariadenia nie je menší ako dva metre.
20. Maximálna povolená hmotnosť používateľa je 150 kg.
21. Zariadenie bolo vyrobené v súlade s normou EN ISO 20957-10:2018-03.

ПЕРЕД ВИКОРИСТАННЯМ УВАЖНО ПРОЧИТАЙТЕ ВСЮ ІНСТРУКЦІЮ. ЗБЕРІГАЙТЕ ПОСІБНИК ДЛЯ ПОДАЛЬШОГО ВИКОРИСТАННЯ.

1. Повна безпека та ефективність використання можуть бути досягнуті за умови збірки обладнання та його використання відповідно до інструкцій. Не забудьте повідомити користувачів обладнання про всі обмеження, застереження та запобіжні заходи. Ми не несемо відповідальності за проблеми або травми, спричинені порушенням правил, викладених у даній інструкції.
2. Виріб можна використовувати лише за призначенням.
3. Пристрій призначений тільки для домашнього використання дорослими. Не залишайте пристрій у місці, доступному для дітей. Під час навчання неповнолітні повинні перебувати під наглядом дорослих.
4. Пристрій слід зберігати в сухому і теплому місці, подалі від прямих сонячних променів.
5. Уникайте контакту комп'ютера з водою, оскільки це може пошкодити його або спровокувати коротке замикання.
6. Обладнання не підходить для реабілітаційних цілей.
7. Користуватися обладнанням одночасно може лише одна людина.
8. Поставте обладнання на рівну, стійку, пряму, чисту і вільну поверхню.
9. Рекомендуємо ставити обладнання на килимок або будь-яке інше захисне покриття, щоб не пошкодити підлогу.
10. Покладіть відповідне покриття (наприклад, гумовий килимок, дерев'яне покриття тощо) під пристрій у зоні кріплення, щоб уникнути забруднення.
11. Перш ніж розпочати тренування, переконайтеся, що пристрій готовий, а всі деталі на своєму місці.
12. Якщо у вас є якісь проблеми зі здоров'ям / хронічні захворювання або якщо це ваш перший досвід роботи з даним обладнанням, перед початком тренувань проконсультуйтеся з лікарем або фахівцем. Неправильне або надмірне навантаження може спричинити травму.
13. Зробіть розминку перед тренуванням.
14. Якщо під час занять на обладнанні ви відчуваєте біль, нерегулярне серцебиття, задишку, запаморочення або нудоту, негайно припиніть тренування. Перш ніж продовжувати програму тренувань, слід звернутися до лікаря.
15. Не підбирайте для тренувань довгий вільний одяг, який може потрапити в рухомі частини.
16. Не забудьте закріпити ремені на педалях.
17. Використовуйте пристрій лише тоді, коли він технічно справний. Якщо під час використання ви виявили несправні компоненти або чуєте тривожний звук від пристрою, припиніть заняття. Не використовуйте пристрій, поки проблема не буде вирішена.
18. Не вносити жодних налаштувань чи модифікацій пристрою, за винятком описаних вище у даній інструкції. У разі виникнення проблем зверніться до сервісної служби (контактні дані надаються нижче в інструкції).
19. Щоб використання обладнання було безпечним, ви маєте мати вільний простір мінімум не менше двох метрів.
20. Максимально допустима вага користувача – 150 кг.
21. Обладнання виготовлено відповідно до стандарту EN ISO 20957-10:2018-03.

РАЗГЛОБЕН ИЗГЛЕД / ROZLOŽENÝ POHLED / EXPLOSIONSZEICHNUNG / EXPLODED VIEW / VISTA ESPLOSIONADA / SCHÉMA DÉMONTÉ / ROBBANTOTT ÁBRA / VISTA ESPLOSA / EXPLOSIONAANZICHT / WIDOK ROZSTRZELONY / VEDERE EXPLODATĀ / ROZLOŽENÝ POHĽAD / РОЗКЛАДЕНИЙ СТАН

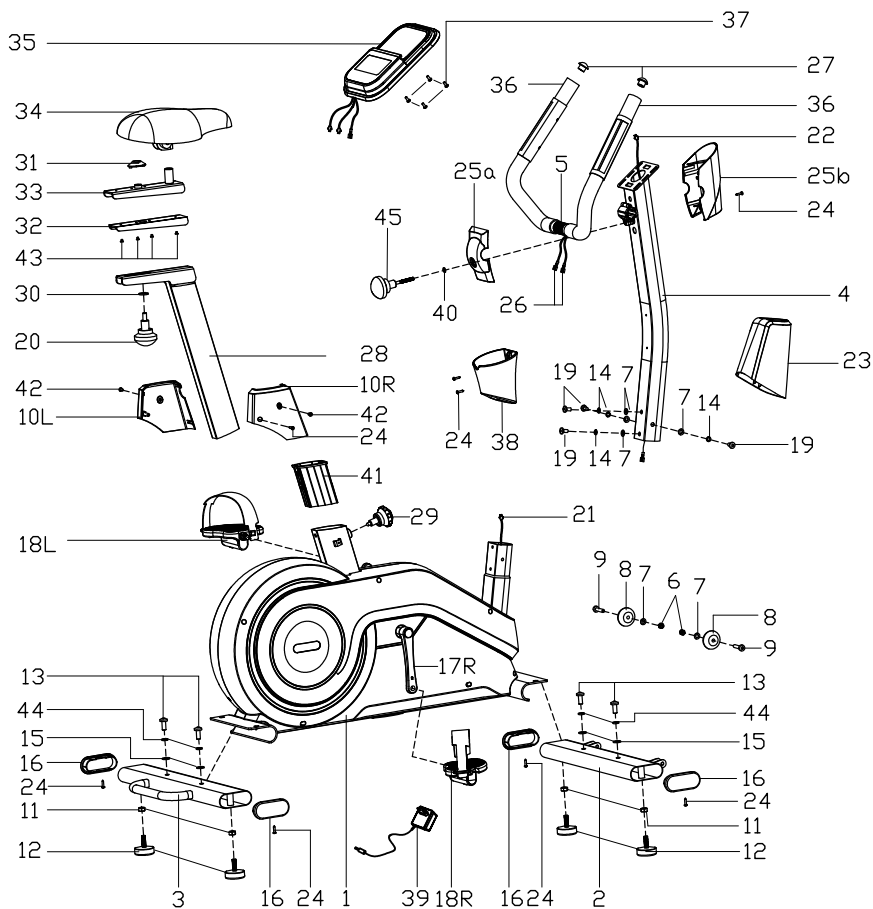

№	Описание	Бр.
1	Основна рамка	1
2	Преден стабилизатор	1
3	Заден стабилизатор	1
4	Кормилна колона	1
5	Кормило	1
6	Самозаконряща гайка M8	2
7	Плоска шайба D8×Ø16×1,5	6
8	Ролка	2
9	Шестостенен болт M8×38×L12	2
10 L/R	Капак — L ляв, R десен	1/1
11	Шестостенна гайка M10	4
12	Регулируема шайба	4
13	Шестостенен болт M10×25	4
14	Пружинна шайба D8	4
15	Плоска шайба D10×Ø20×2	4
16	Овална тапа	4
17 L/R	Лява/дясна манивела — L лява, R дясна	1/1
18 L/R	Ляв/десен педал — L ляв, R десен	1/1
19	Шестостенен болт M8×16	4
20	Върток	1
21	Кабел на сензора	1
22	Кабел	1

№	Описание	Бр.
23	Капак на кормилната колона	1
24	Винт ST 4,2×18	8
25 a/b	Капак	1/1
26	Кабел на сензора за пулс	2
27	Кръгла тапа	2
28	Колона на седалката	1
29	Върток	1
30	Плоска шайба D10×Ø25×2	1
31	Капачка на гайката	1
32	Скоба	1
33	Водач на седалката	1
34	Седалка	1
35	Компютър	1
36	Дунапренена ръкохватка	2
37	Кръстат винт	4
38	Държач за бутилка	1
39	Захранващ кабел	1
40	Плоска шайба	1
41	Втулка	1
42	Шестостенен болт M5×10	2
43	Кръстат винт M4×6	4
44	Пружинна шайба D10	4
45	Кръгъл върток	1

Č.	Popis	Ks.
1	Hlavní rám	1
2	Přední stabilizátor	1
3	Zadní stabilizátor	1
4	Sloupek řízení	1
5	Řídítka	1
6	Nylonová matice M8	2
7	Plochá podložka D8×Ø16×1.5	6
8	Kolečko	2
9	Šestihranný šroub M8×38×L12	2
10 L/R	Kryt (L - levý, R - pravý)	1/1
11	Šestihranná matice M10	4
12	Nastavitelná podložka	4
13	Šestihranný šroub M10×25	4
14	Pružinová podložka D8	4
15	Plochá podložka D10×Ø20×2	4
16	Oválná krytka	4
17 L/R	Klika (L - levá, R - pravá)	1/1
18 L/R	Pedál (L - levý, R - pravý)	1/1
19	Šestihranný šroub M8×16	4
20	Otočné kolečko	1
21	Kabel snímače	1
22	Kabel	1
23	Kryt sloupku řízení	1

Č.	Popis	Ks.
24	Šroub ST 4.2×18	8
25 a/b	Kryt	1/1
26	Kabel snímače pulsu	2
27	Kulatá krytka	2
28	Sloupek sedadla	1
29	Otočné kolečko	1
30	Plochá podložka D10×Ø25×2	1
31	Kryt matice	1
32	Podpěra	1
33	Vedení sedadla	1
34	Sedadlo	1
35	Počítač	1
36	Pěnová rukojeť	2
37	Křížový šroub	4
38	Držák na láhev	1
39	Napájecí kabel	1
40	Plochá podložka	1
41	Pouzdro	1
42	Šestihranný šroub M5×10	2
43	Křížový šroub M4×6	4
44	Pružinová podložka D10	4
45	Kulaté kolečko	1

Teil-Nr.	Bezeichnung	Stk.
1	Hauptrahmen	1
2	Vordere Stabilisierung	1
3	Hintere Stabilisierung	1
4	Lenkersäule	1
5	Lenker	1
6	Nylon-Mutter M8	2
7	Flache Scheibe D8×Ø16×1.5	6
8	Rolle	2
9	Sechskantschraube M8×38×L12	2
10 L/R	Abdeckung (L - links, R - rechts)	1/1
11	Sechskantmutter M10	4
12	Einstellbare Scheibe	4
13	Sechskantschraube M10×25	4
14	Federscheibe D8	4
15	Flache Scheibe D10×Ø20×2	4
16	Ovale Kappe	4
17 L/R	Kurbel (L - links, R - rechts)	1/1
18 L/R	Pedal (L - links, R - rechts)	1/1
19	Sechskantschraube M8×16	4
20	Knopf	1
21	Sensorkabel	1
22	Kabel	1
23	Lenkersäulenabdeckung	1

Teil-Nr.	Bezeichnung	Stk.
24	Schraube ST4.2×18	8
25 a/b	Abdeckung	1/1
26	Pulssensorkabel	2
27	Runde Kappe	2
28	Sattelsäule	1
29	Knopf	1
30	Flache Scheibe D10×Ø25×2	1
31	Mutterabdeckung	1
32	Stütze	1
33	Sattelschiene	1
34	Sattel	1
35	Computer	1
36	Schaumstoffgriff	2
37	Kreuzschlitzschraube	4
38	Flaschenhalter	1
39	Netzkabel	1
40	Flache Scheibe	1
41	Buchse	1
42	Sechskantschraube M5×10	2
43	Kreuzschlitzschraube M4×6	4
44	Federscheibe D10	4
45	Runder Knopf	1

EN LIST OF PARTS

No.	Description	Pcs
1	Main frame	1
2	Front stabilizer	1
3	Rear stabilizer	1
4	Steering column	1
5	Handlebar	1
6	Nylon nut M8	2
7	Flat washer D8×Ø16×1.5	6
8	Roller	2
9	Hex bolt M8×38×L12	2
10 L/R	Cover (L - left, R - right)	1/1
11	Hex nut M10	4
12	Adjustable washer	4
13	Hex bolt M10×25	4
14	Spring washer D8	4
15	Flat washer D10×Ø20×2	4
16	Oval cap	4
17 L/R	Crank (L - left, R - right)	1/1
18 L/R	Pedal (L - left, R - right)	1/1
19	Hex bolt M8×16	4
20	Knob	1
21	Sensor cable	1
22	Wire	1
23	Steering column cover	1

No.	Description	Pcs
24	Screw ST 4.2×18	8
25 a/b	Cover	1/1
26	Pulse sensor wire	2
27	Round cap	2
28	Saddle column	1
29	Knob	1
30	Flat washer D10×Ø25×2	1
31	Nut cover	1
32	Bracket	1
33	Saddle guide	1
34	Saddle	1
35	Computer	1
36	Foam handle	2
37	Cross screw	4
38	Bottle holder	1
39	Power cord	1
40	Flat washer	1
41	Bushing	1
42	Hex bolt M5×10	2
43	Cross screw M4×6	4
44	Spring washer D10	4
45	Round knob	1

N.º	Descripción	Uds.
1	Bastidor principal	1
2	Estabilizador delantero	1
3	Estabilizador trasero	1
4	Columna de dirección	1
5	Manillar	1
6	Tuerca autoblocante M8	2
7	Arandela plana D8×Ø16×1,5	6
8	Rodillo	2
9	Perno hexagonal M8×38×L12	2
10 L/R	Cubierta — L izquierda, R derecha	1/1
11	Tuerca hexagonal M10	4
12	Arandela ajustable	4
13	Perno hexagonal M10×25	4
14	Arandela elástica D8	4
15	Arandela plana D10×Ø20×2	4
16	Tapón ovalado	4
17 L/R	Biela izquierda/derecha — L izquierda, R derecha	1/1
18 L/R	Pedal izquierdo/derecho — L izquierdo, R derecho	1/1
19	Perno hexagonal M8×16	4
20	Perilla	1
21	Cable del sensor	1
22	Cable	1
23	Cubierta de la columna de dirección	1

N.º	Descripción	Uds.
24	Tornillo ST 4,2×18	8
25 a/b	Cubierta	1/1
26	Cable del sensor de pulso	2
27	Tapón redondo	2
28	Columna del sillín	1
29	Perilla	1
30	Arandela plana D10×Ø25×2	1
31	Cubierta de la tuerca	1
32	Soporte	1
33	Guía del sillín	1
34	Sillín	1
35	Ordenador	1
36	Empuñadura de espuma	2
37	Tornillo de cruz	4
38	Portabotellas	1
39	Cable de alimentación	1
40	Arandela plana	1
41	Buje	1
42	Perno hexagonal M5×10	2
43	Tornillo de cruz M4×6	4
44	Arandela elástica D10	4
45	Perilla redonda	1

N°	Description	Pcs.
1	Cadre principal	1
2	Stabilisateur avant	1
3	Stabilisateur arrière	1
4	Colonne de direction	1
5	Guidon	1
6	Écrou en nylon M8	2
7	Rondelle plate D8×Ø16×1.5	6
8	Rouleau	2
9	Boulon hexagonal M8×38×L12	2
10 L/R	Couvercle (L-gauche, R-droit)	1/1
11	Écrou hexagonal M10	4
12	Rondelle réglable	4
13	Boulon hexagonal M10×25	4
14	Rondelle à ressort D8	4
15	Rondelle plate D10×Ø20×2	4
16	Bouchon ovale	4
17 L/R	Manivelle (L - gauche, R - droit)	1/1
18 L/R	Pédale (L - gauche, R - droit)	1/1
19	Boulon hexagonal M8×16	4
20	Bouton	1
21	Câble du capteur	1
22	Câble	1
23	Couvercle de la colonne de direction	1

N°	Description	Pcs.
24	Vis ST 4.2×18	8
25 a/b	Couvercle	1/1
26	Fil du capteur de pouls	2
27	Bouchon rond	2
28	Colonne de selle	1
29	Bouton	1
30	Rondelle plate D10×Ø25×2	1
31	Cache-écrou	1
32	Support	1
33	Guide de selle	1
34	Selle	1
35	Ordinateur	1
36	Poignée en mousse	2
37	Vis cruciforme	4
38	Porte-bouteille	1
39	Cordon d'alimentation	1
40	Rondelle plate	1
41	Bague	1
42	Boulon hexagonal M5×10	2
43	Vis cruciforme M4×6	4
44	Rondelle à ressort D10	4
45	Bouton rond	1

Sz.	Leírás	Db.
1	Fő váz	1
2	Első stabilizátor	1
3	Hátsó stabilizátor	1
4	Kormányoszlop	1
5	Kormány	1
6	Önzáró anya M8	2
7	Lapos alátét D8×Ø16×1,5	6
8	Görgő	2
9	Hatlapfejű csavar M8×38×L12	2
10 L/R	Burkolat — L bal, R jobb	1/1
11	Hatlapú anya M10	4
12	Állítható alátét	4
13	Hatlapfejű csavar M10×25	4
14	Rugós alátét D8	4
15	Lapos alátét D10×Ø20×2	4
16	Ovális dugó	4
17 L/R	Bal/jobb hajtókar — L bal, R jobb	1/1
18 L/R	Bal/jobb pedál — L bal, R jobb	1/1
19	Hatlapfejű csavar M8×16	4
20	Állítógomb	1
21	Érzékelőkábel	1
22	Kábel	1
23	Kormányoszlop-burkolat	1

Sz.	Leírás	Db.
24	Csavar ST 4,2×18	8
25 a/b	Burkolat	1/1
26	Pulzusérzékelő kábel	2
27	Kerek dugó	2
28	Nyeregcső	1
29	Állítógomb	1
30	Lapos alátét D10×Ø25×2	1
31	Anyavédő kupak	1
32	Konzol	1
33	Nyeregvezető	1
34	Nyereg	1
35	Számítógép	1
36	Habmarkolat	2
37	Kereszthornyos csavar	4
38	Palacktartó	1
39	Tápkábel	1
40	Lapos alátét	1
41	Persely	1
42	Hatlapfejű csavar M5×10	2
43	Kereszthornyos csavar M4×6	4
44	Rugós alátét D10	4
45	Kerek állítógomb	1

N.	Descrizione	Pz.
1	Telaio principale	1
2	Stabilizzatore anteriore	1
3	Stabilizzatore posteriore	1
4	Colonna dello sterzo	1
5	Manubrio	1
6	Dado autobloccante M8	2
7	Rondella piatta D8×Ø16×1,5	6
8	Rullo	2
9	Bullone esagonale M8×38×L12	2
10 L/R	Copertura — L sinistra, R destra	1/1
11	Dado esagonale M10	4
12	Rondella regolabile	4
13	Bullone esagonale M10×25	4
14	Rondella elastica D8	4
15	Rondella piatta D10×Ø20×2	4
16	Tappo ovale	4
17 L/R	Pedivella sinistra/destra — L sinistra, R destra	1/1
18 L/R	Pedale sinistro/destro — L sinistro, R destro	1/1
19	Bullone esagonale M8×16	4
20	Manopola	1
21	Cavo del sensore	1
22	Cavo	1

N.	Descrizione	Pz.
23	Copertura della colonna dello sterzo	1
24	Vite ST 4,2×18	8
25 a/b	Copertura	1/1
26	Cavo del sensore di pulsazioni	2
27	Tappo rotondo	2
28	Colonna della sella	1
29	Manopola	1
30	Rondella piatta D10×Ø25×2	1
31	Copertura del dado	1
32	Staffa	1
33	Guida della sella	1
34	Sella	1
35	Computer	1
36	Impugnatura in schiuma	2
37	Vite a croce	4
38	Portaborracchia	1
39	Cavo di alimentazione	1
40	Rondella piatta	1
41	Boccola	1
42	Bullone esagonale M5×10	2
43	Vite a croce M4×6	4
44	Rondella elastica D10	4
45	Manopola rotonda	1

Nr.	Beschrijving	Aant.
1	Hoofdframe	1
2	Voorste stabilisator	1
3	Achterste stabilisator	1
4	Stuurkolom	1
5	Stuur	1
6	Zelfborgende moer M8	2
7	Platte ring D8×Ø16×1,5	6
8	Rol	2
9	Zeskantbout M8×38×L12	2
10 L/R	Afdekking — L links, R rechts	1/1
11	Zeskantmoer M10	4
12	Verstelbare ring	4
13	Zeskantbout M10×25	4
14	Veerring D8	4
15	Platte ring D10×Ø20×2	4
16	Ovale dop	4
17 L/R	Linker/rechter crank — L links, R rechts	1/1
18 L/R	Linker/rechter pedaal — L links, R rechts	1/1
19	Zeskantbout M8×16	4
20	Verstelknop	1
21	Sensorkabel	1
22	Kabel	1

Nr.	Beschrijving	Aant.
23	Afdekking van de stuurkolom	1
24	Schroef ST 4,2×18	8
25 a/b	Afdekking	1/1
26	Kabel van de hartslagsensor	2
27	Ronde dop	2
28	Zadelpen	1
29	Verstelknop	1
30	Platte ring D10×Ø25×2	1
31	Moerdop	1
32	Beugel	1
33	Zadelgeleider	1
34	Zadel	1
35	Computer	1
36	Schuimrubberen handgreep	2
37	Kruiskopschroef	4
38	Bidonhouder	1
39	Voedingskabel	1
40	Platte ring	1
41	Bus	1
42	Zeskantbout M5×10	2
43	Kruiskopschroef M4×6	4
44	Veerring D10	4
45	Ronde verstelknop	1

Nr	Opis	Szt.
1	Główna rama	1
2	Przedni stabilizator	1
3	Tyłny stabilizator	1
4	Kolumna kierownicy	1
5	Kierownica	1
6	Nylonowa nakrętka M8	2
7	Podkładka płaska D8×Ø16×1.5	6
8	Rolka	2
9	Śruba sześciokątna M8×38×L12	2
10 L/R	Ośłona (L - lewa, R - prawa)	1/1
11	Nakrętka sześciokątna M10	4
12	Regulowana podkładka	4
13	Śruba sześciokątna M10×25	4
14	Podkładka sprężynowa D8	4
15	Podkładka płaska D10×Ø20×2	4
16	Owalna zaślepka	4
17 L/R	Korba (L - lewa, R - prawa)	1/1
18 L/R	Pedał (L - lewy, R - prawy)	1/1
19	Śruba sześciokątna M8×16	4
20	Pokrętło	1
21	Przewód czujnika	1
22	Przewód	1
23	Ośłona kolumny kierownicy	1

Nr	Opis	Szt.
24	Śruba ST 4.2×18	8
25 a/b	Ośłona	1/1
26	Przewód sensora pulsu	2
27	Okrągła zaślepka	2
28	Kolumna siodełka	1
29	Pokrętło	1
30	Podkładka płaska D10×Ø25×2	1
31	Ośłona nakrętki	1
32	Wspornik	1
33	Prowadnica siodełka	1
34	Siodełko	1
35	Komputer	1
36	Uchwyt z pianki	2
37	Śruba krzyżowa	4
38	Uchwyt na bidon	1
39	Przewód zasilający	1
40	Podkładka płaska	1
41	Tulejka	1
42	Śruba sześciokątna M5×10	2
43	Wkręt krzyżowy M4×6	4
44	Podkładka sprężynowa D10	4
45	Okrągłe pokrętło	1

Nr.	Descriere	Buc.
1	Cadru principal	1
2	Stabilizator frontal	1
3	Stabilizator posterior	1
4	Coloană ghidon	1
5	Ghidon	1
6	Piuliță autoblocantă M8	2
7	Șaibă plată D8×Ø16×1,5	6
8	Rolă	2
9	Șurub hexagonal M8×38×L12	2
10 L/R	Capac — L stânga, R dreapta	1/1
11	Piuliță hexagonală M10	4
12	Șaibă reglabilă	4
13	Șurub hexagonal M10×25	4
14	Șaibă elastică D8	4
15	Șaibă plată D10×Ø20×2	4
16	Dop oval	4
17 L/R	Manivelă stânga/dreapta — L stânga, R dreapta	1/1
18 L/R	Pedală stânga/dreapta — L stânga, R dreapta	1/1
19	Șurub hexagonal M8×16	4
20	Buton de reglare	1
21	Cablu senzor	1
22	Cablu	1

Nr.	Descriere	Buc.
23	Capac coloană ghidon	1
24	Șurub ST 4,2×18	8
25 a/b	Capac	1/1
26	Cablu senzor puls	2
27	Dop rotund	2
28	Tijă șa	1
29	Buton de reglare	1
30	Șaibă plată D10×Ø25×2	1
31	Capac piuliță	1
32	Suport	1
33	Ghidaj șa	1
34	Șa	1
35	Computer	1
36	Mâner din spumă	2
37	Șurub în cruce	4
38	Suport pentru bidon	1
39	Cablu de alimentare	1
40	Șaibă plată	1
41	Bucșă	1
42	Șurub hexagonal M5×10	2
43	Șurub în cruce M4×6	4
44	Șaibă elastică D10	4
45	Buton rotund de reglare	1

Č.	Popis	Ks.
1	Hlavný rám	1
2	Predný stabilizátor	1
3	Zadný stabilizátor	1
4	Stĺpik riadenia	1
5	Riadidlá	1
6	Nylonová matica M8	2
7	Plochá podložka D8×Ø16×1.5	6
8	Koliesko	2
9	Šesthranná skrutka M8×38×L12	2
10 L/R	Kryt (L - ľavý, R - pravý)	1/1
11	Šesthranná matica M10	4
12	Nastaviteľná podložka	4
13	Šesthranná skrutka M10×25	4
14	Pružinová podložka D8	4
15	Plochá podložka D10×Ø20×2	4
16	Oválna zátka	4
17 L/R	Kľuka (L - ľavá, R - pravá)	1/1
18 L/R	Pedál (L - ľavý, R - pravý)	1/1
19	Šesthranná skrutka M8×16	4
20	Otočný gombík	1
21	Kábel snímača	1
22	Kábel	1
23	Kryt stĺpika riadenia	1

Č.	Popis	Ks.
24	Skrutka ST 4.2×18	8
25 a/b	Kryt	1/1
26	Kábel snímača pulzu	2
27	Okrúhla zátka	2
28	Stĺpik sedadla	1
29	Otočný gombík	1
30	Plochá podložka D10×Ø25×2	1
31	Krytka matice	1
32	Držiak	1
33	Vodiaca lišta sedadla	1
34	Sedadlo	1
35	Počítač	1
36	Penový úchyt	2
37	Krížová skrutka	4
38	Držiak na flašu	1
39	Napájací kábel	1
40	Plochá podložka	1
41	Priechodka	1
42	Šesthranná skrutka M5×10	2
43	Krížová skrutka M4×6	4
44	Pružinová podložka D10	4
45	Okrúhly gombík	1

№.	Опис	Шт.
1	Головна рама	1
2	Передній стабілізатор	1
3	Задній стабілізатор	1
4	Колонка керма	1
5	Кермо	1
6	Нейлонова гайка М8	2
7	Плоска шайба D8×Ø16×1.5	6
8	Ролик	2
9	Шестигранний гвинт М8×38×L12	2
10 L/R	Кришка (L - ліва, R - права)	1/1
11	Шестигранна гайка М10	4
12	Регульована шайба	4
13	Шестигранний гвинт М10×25	4
14	Пружинна шайба D8	4
15	Плоска шайба D10×Ø20×2	4
16	Овальна заглушка	4
17 L/R	Кривошип (L - лівий, R - правий)	1/1
18 L/R	Педаль (L - ліва, R - права)	1/1
19	Шестигранний гвинт М8×16	4
20	Ручка	1
21	Кабель датчика	1
22	Кабель	1
23	Кришка колонка керма	1

№.	Опис	Шт.
24	Гвинт ST 4.2×18	8
25 a/b	Кришка	1/1
26	Кабель датчика пульсу	2
27	Кругла заглушка	2
28	Колонка сідла	1
29	Ручка	1
30	Плоска шайба D10×Ø25×2	1
31	Кришка гайки	1
32	Кронштейн	1
33	Направляюча сідла	1
34	Сідло	1
35	Комп'ютер	1
36	Пінова ручка	2
37	Хрестовий гвинт	4
38	Тримач для пляшки	1
39	Шнур живлення	1
40	Плоска шайба	1
41	Втулка	1
42	Шестигранний гвинт М5×10	2
43	Хрестовий гвинт М4×6	4
44	Пружинна шайба D10	4
45	Кругла ручка	1

1

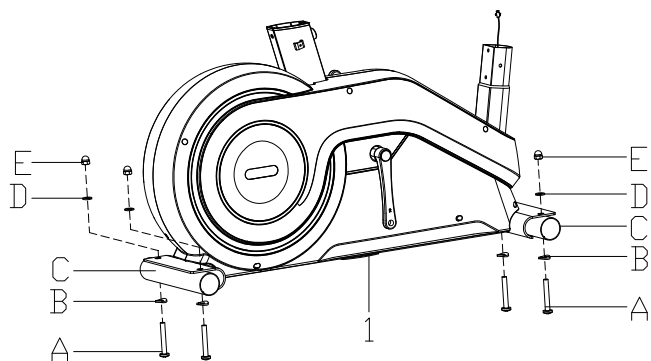

2

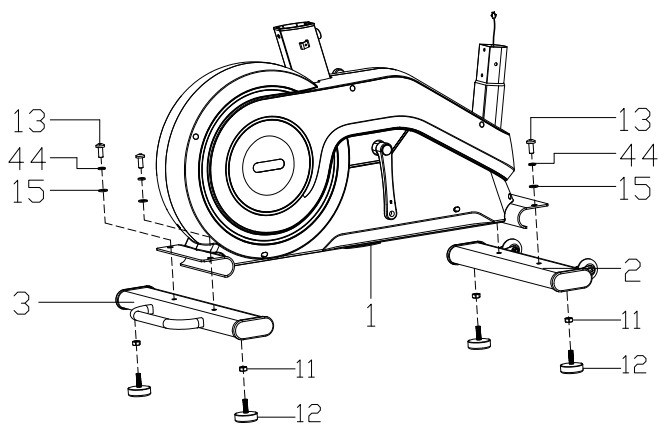

- 3 BG Внимание:** Левият педал е обозначен с (L), а десният педал — с (R). За да ги затегнете, завъртете левия педал обратно на часовниковата стрелка, а десния педал — по посока на часовниковата стрелка.
- CZ Upozornění:** Levý pedál je označen (L), pravý pedál je označen (R). Pro dotažení otáčejte levým pedálem proti směru hodinových ručiček a pravým pedálem ve směru hodinových ručiček.
- DE Achtung:** Das linke Pedal ist mit (L) gekennzeichnet, das rechte Pedal mit (R). Zum Festziehen drehen Sie das linke Pedal gegen den Uhrzeigersinn und das rechte Pedal im Uhrzeigersinn.
- EN Note:** The left pedal is marked (L) and the right pedal is marked (R). To tighten them, turn the left pedal counterclockwise and the right pedal clockwise.
- ES Atención:** El pedal izquierdo está marcado con (L) y el pedal derecho con (R). Para apretarlos, gire el pedal izquierdo en sentido contrario a las agujas del reloj y el pedal derecho en el sentido de las agujas del reloj.
- FR Attention:** La pédale gauche est marquée (L) et la pédale droite est marquée (R). Pour les serrer, tournez la pédale gauche dans le sens inverse des aiguilles d'une montre et la pédale droite dans le sens des aiguilles d'une montre.
- HU Figyelem:** A bal pedál (L), a jobb pedál (R) jelöléssel van ellátva. A meghúzáshoz a bal pedált az óramutató járásával ellentétes irányba, a jobb pedált pedig az óramutató járásával megegyező irányba forgassa.
- IT Attenzione:** Il pedale sinistro è contrassegnato con (L), mentre il pedale destro è contrassegnato con (R). Per serrarli, ruotare il pedale sinistro in senso antiorario e il pedale destro in senso orario.
- NL Let op:** Het linkerpedaal is gemarkeerd met (L) en het rechterpedaal met (R). Draai het linkerpedaal tegen de klok in vast en het rechterpedaal met de klok mee.
- PL Uwaga:** Lewy pedał oznaczony jest (L), prawy pedał oznaczony jest (R). Aby dokręcić, obracaj lewy pedał przeciwnie do ruchu wskazówek zegara, a prawy pedał zgodnie z ruchem wskazówek zegara.
- RO Atenție:** Pedala stângă este marcată cu (L), iar pedala dreaptă este marcată cu (R). Pentru a le strânge, rotiți pedala stângă în sens invers acelor de ceasornic, iar pedala dreaptă în sensul acelor de ceasornic.
- SK Upozornenie:** Ľavý pedál je označený (L), pravý pedál je označený (R). Pri doťahovaní otáčajte ľavým pedálom proti smeru hodinových ručičiek a pravým pedálom v smere hodinových ručičiek.
- UA Увага:** Ліва педаль позначена (L), права педаль позначена (R). Щоб затягнути їх, обертайте ліву педаль проти годинникової стрілки, а праву педаль — за годинниковою стрілкою.

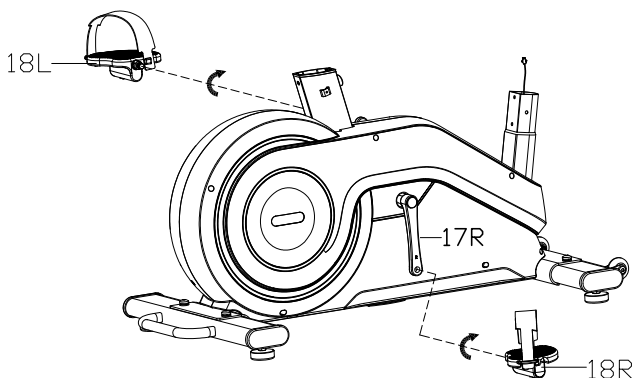

4

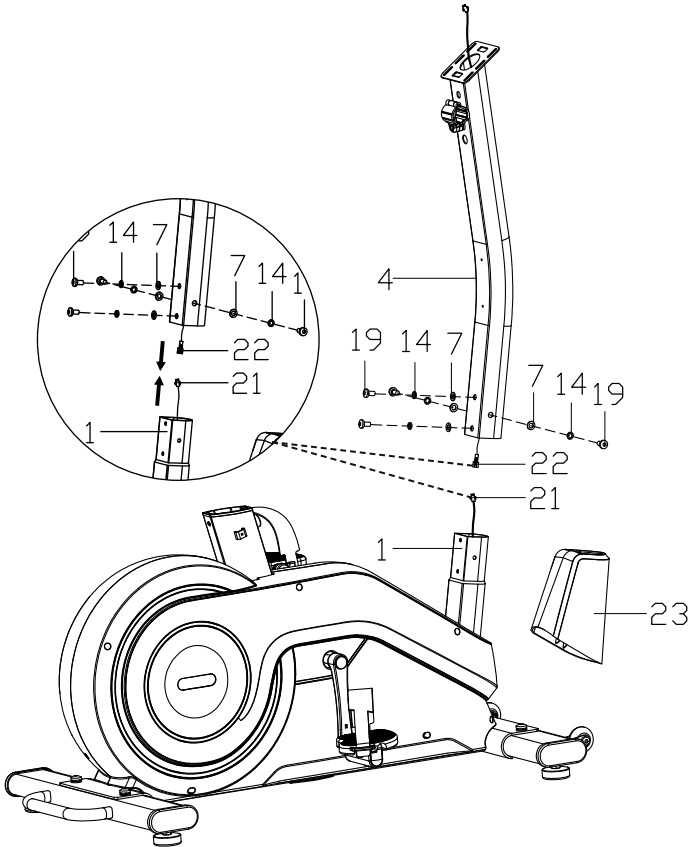

- 5 BG **Внимание:**** Прекарайте проводниците на сензора за пулс (26) през отвора в колоната на кормилото (4), след което ги изведете през отвора в горната част на колоната на кормилото (4).
- CZ **Upozornění:**** Protáhněte vodiče snímače pulsu (26) otvorem ve sloupku řídítek (4) a poté je vyvedte otvorem v horní části sloupku řídítek (4).
- DE **Achtung:**** Führen Sie die Kabel des Pulssensors (26) durch die Öffnung in der Lenksäule (4) und anschließend durch die Öffnung oben an der Lenksäule (4) heraus.
- EN **Note:**** Route the pulse sensor wires (26) through the opening in the handlebar column (4), then lead them out through the opening at the top of the handlebar column (4).
- ES **Atención:**** Route the pulse sensor wires (26) through the opening in the handlebar column (4), then lead them out through the opening at the top of the handlebar column (4).
- FR **Attention:**** Faites passer les câbles du capteur de pouls (26) par l'ouverture de la colonne du guidon (4), puis faites-les ressortir par l'ouverture située en haut de la colonne du guidon (4).
- HU **Figyelem:**** Vezesse át a pulzusérzőkelő vezetékeit (26) a kormányoszlopon (4) található nyíláson, majd vezesse ki őket a kormányoszlop (4) felső részén található nyíláson.
- IT **Attenzione:**** Far passare i cavi del sensore di pulsazioni (26) attraverso il foro nella colonna del manubrio (4), quindi farli uscire dal foro situato nella parte superiore della colonna del manubrio (4).
- NL **Let op:**** Leid de kabels van de hartslagsensor (26) door de opening in de stuurkolom (4) en voer ze vervolgens naar buiten via de opening aan de bovenkant van de stuurkolom (4).
- PL **Uwaga:**** Przeprowadź przewody sensora pulsu (26) przez otwór w kolumnie kierownicy (4), a następnie wyprowadź je przez otwór znajdujący się u góry kolumny kierownicy (4).
- RO **Atenție:**** Treceți firele senzorului de puls (26) prin orificiul din coloana ghidonului (4), apoi scoateți-le prin orificiul aflat în partea superioară a coloanei ghidonului (4).
- SK **Upozornenie:**** Preveďte vodiče snímača pulzu (26) cez otvor v stĺpiku riadidiel (4) a potom ich vyvedte cez otvor v hornej časti stĺpika riadidiel (4).
- UA **Увага:**** Проведіть дроти датчика пульсу (26) через отвір у колоні керма (4), а потім виведіть їх через отвір у верхній частині колони керма (4).

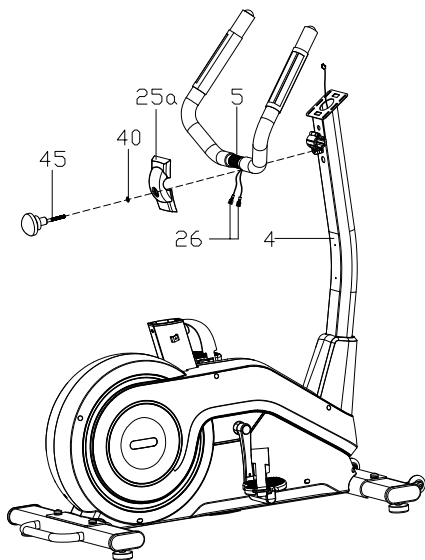

6

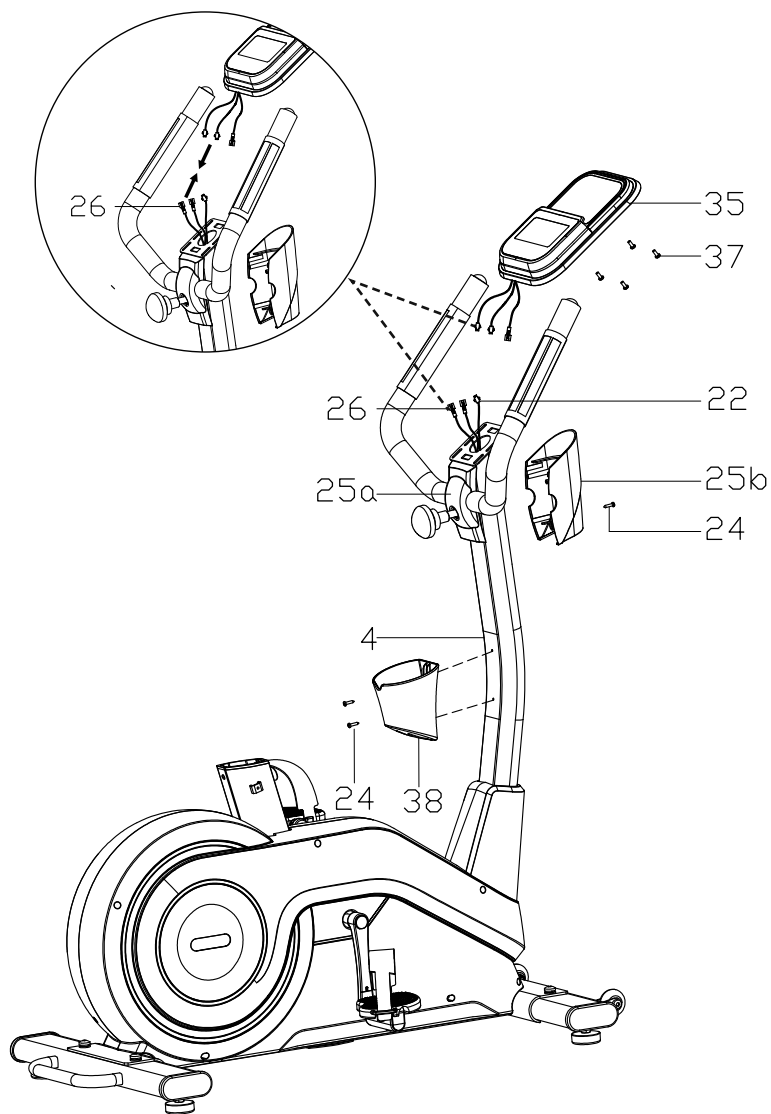

7

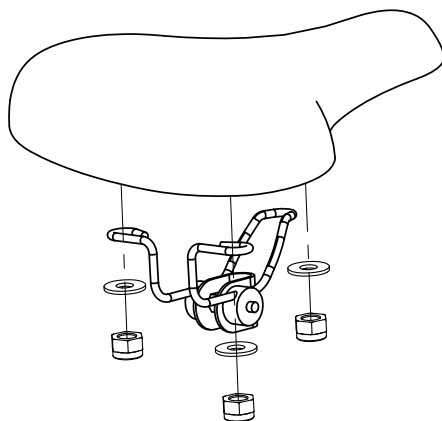

8

- BG Внимание:** Уверете се, че седалката (34) и водачът на седалката (33) са здраво затегнати, преди да започнете тренировка.
- CZ Upozornění:** Před zahájením tréninku se ujistěte, že sedlo (34) a vodící lišta sedla (33) jsou pevně utažené.
- DE Achtung:** Vergewissern Sie sich vor Trainingsbeginn, dass der Sattel (34) und die Sattelführung (33) fest angezogen sind.
- EN Note:** Make sure that the saddle (34) and the saddle guide (33) are securely tightened before starting training.
- ES Atención:** Asegúrese de que el sillín (34) y la guía del sillín (33) estén bien apretados antes de comenzar el entrenamiento.
- FR Attention :** Assurez-vous que la selle (34) et le guide de selle (33) sont solidement serrés avant de commencer l'entraînement.
- HU Figyelem:** Az edzés megkezdése előtt győződjön meg arról, hogy a nyereg (34) és a nyeregvezető (33) megfelelően meg van húzva.
- IT Attenzione:** Assicurarsi che la sella (34) e la guida della sella (33) siano saldamente serrate prima di iniziare l'allenamento.
- NL Let op:** Controleer vóór het begin van de training of het zadel (34) en de zadelgeleider (33) stevig zijn vastgedraaid.
- PL Uwaga:** Upewnij się, że siodełko (34) oraz prowadnica siodełka (33) są mocno dokręcone przed rozpoczęciem treningu.
- RO Atenție:** Asigurați-vă că șaua (34) și ghidajul șeii (33) sunt bine strânse înainte de a începe antrenamentul.
- SK Upozornenie:** Pred začatím tréningu sa uistite, že sedlo (34) a vodiaca lišta sedla (33) sú pevne utiahnuté.
- UA Увага:** Перед початком тренування переконайтеся, що сидло (34) і напрямна сидла (33) надійно затягнуті.

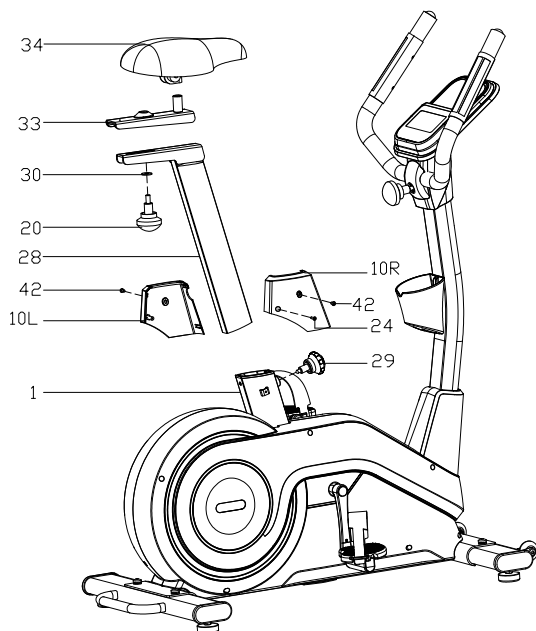

**МОНТАЖ / MONTÁŽ / MONTAGE / ASSEMBLY / MONTAJE /
INSTALLATION / ÖSSZESZERELÉS / MONTAGGIO / MONTAGE /
MONTAŽ / ASAMBLARE / MONTÁŽ / УСТАНОВКА**

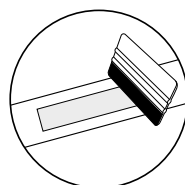
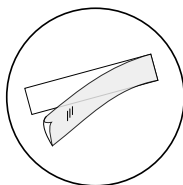
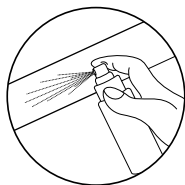

BG ПОСТАВЯНЕ НА СТИКЕР*

1. За правилно поставяне почистете повърхността, върху която ще бъде поставен стикерът. Използвайте мек почистващ препарат, вода или специален обезмасляващ агент. Подсушете повърхността с чиста, суха кърпа.
2. Отстранете защитния слой от стикера. Поставете стикера върху подготвената повърхност. Използвайте шпатула (squeegee), за да подравните стикера и да отстраните всички въздушни мехурчета.
3. За премахване на стикера използвайте специален препарат за отстраняване на стикери.

CZ APLIKACE SAMOLEPKY*

1. Pro správnou aplikaci očistěte povrch, na který má být samolepka umístěna. Použijte jemný čisticí prostředek, vodu nebo speciální odmašťovací prostředek. Povrch osušte čistým a suchým hadříkem.
2. Odstraňte ochrannou vrstvu ze samolepky. Umístěte samolepku na připravený povrch. Pomocí stěrky samolepku vyrovnejte a odstraňte případné vzduchové bubliny.
3. Pro odstranění samolepky použijte speciální přípravek na odstraňování samolepek.

DE ANBRINGUNG DES AUFKLEBERS*

1. Für eine korrekte Anbringung muss die Oberfläche, auf der der Aufkleber angebracht werden soll, gereinigt werden. Verwenden Sie dazu ein mildes Reinigungsmittel, Wasser oder ein spezielles Entfettungsmittel. Trocknen Sie die Oberfläche mit einem sauberen, trockenen Tuch ab.
2. Entfernen Sie die Schutzschicht von dem Aufkleber. Legen Sie den Aufkleber auf die vorbereitete Oberfläche. Verwenden Sie einen Rakel, um den Aufkleber auszurichten und eventuelle Luftblasen zu entfernen.
3. Um den Aufkleber dauerhaft zu entfernen, verwenden Sie einen speziellen Aufkleberentferner.

EN APPLYING A STICKER*

1. For proper application, clean the surface where the sticker should be placed. Use a mild detergent, water, or a special degreasing agent. Dry the surface with a clean, dry cloth.
2. Remove the protective layer from the sticker. Place sticker on prepared surface. Use a squeegee to align the sticker and remove any air bubbles.
3. To remove the sticker, use a special sticker remover.

ES APLICAR UNA PEGATINA*

1. Para una aplicación adecuada, limpie la superficie donde se debe colocar la pegatina. Utilice un detergente suave, agua o un agente desengrasante especial. Seque la superficie con un paño limpio y seco.
2. Retire la capa protectora de la pegatina. Coloque la pegatina sobre la superficie preparada. Use una espátula para alinear la pegatina y eliminar cualquier burbuja de aire.
3. Para quitar la pegatina, utilice un producto especial para eliminar adhesivos.

FR APPLICATION D'AUTOCOLLANT*

1. Pour une application correcte, nettoyez la surface où l'autocollant doit être placé. Utilisez pour cela un détergent doux, de l'eau ou un dégraissant spécial. Séchez la surface avec un chiffon propre et sec.
2. Retirez la couche protectrice de l'autocollant. Placez l'autocollant sur la surface préalablement préparée. Utilisez la raclette pour aligner l'autocollant et éliminer les éventuelles bulles d'air.
3. Pour retirer définitivement l'autocollant, utilisez un dissolvant d'autocollant spécial.

HU MATRICA FELHELYEZÉSE*

1. A megfelelő felhelyezés érdekében tisztítsa meg azt a felületet, ahová a matricát el kívánja helyezni. Használjon enyhe tisztítószer, vizet vagy speciális zsírtalanító szer. A felületet tiszta, száraz kendővel törölje szárazra.
2. Távolítsa el a védőréteget a matricáról. Helyezze a matricát az előkészített felületre. Spakli segítségével igazítsa be a matricát, és távolítsa el az esetleges légbuborékokat.
3. A matrica eltávolításához használjon speciális matriceltávolító szer.

**РАБОТА С КОМПЮТЪР / OBSLUHA POČÍTAČE / COMPUTERANLEITUNG /
COMPUTER HANDLING / MANEJO DEL ORDENADOR / MANUEL DE L'ORDINATEUR /
SZÁMÍTÓGÉP KEZELÉSE / UTILIZZO DEL COMPUTER / COMPUTERBEDIENING /
OBSŁUGA KOMPUTERA / UTILIZAREA COMPUTERULUI / NÁVOD NA POUŽITIE
POČÍTAČA / ІНСТРУКЦІЯ З ЕКСПЛУАТАЦІЇ КОМП'ЮТЕРА**

- BG** За подробна информация относно програмите за обучение и функциите на компютъра сканирайте QR кода по-долу.
- CZ** Podrobné informace o tréninkových programech a funkcích počítače získáte naskenováním níže uvedeného QR kódu.
- DE** Detaillierte Informationen zu Trainingsprogrammen und Computerfunktionen erhalten Sie, indem Sie den unten stehenden QR-Code scannen.
- EN** For detailed information about training programs and computer functions, scan the QR code below.
- ES** Para obtener información detallada sobre los programas de entrenamiento y las funciones del ordenador, escanee el código QR que aparece a continuación.
- FR** Pour des informations détaillées sur les programmes d'entraînement et les fonctionnalités de l'ordinateur, scannez le code QR ci-dessous.
- HU** Az edzésprogramokra és a számítógép funkcióira vonatkozó részletes információért olvassa be az alábbi QR-kódot.
- IT** Per informazioni dettagliate sui programmi di allenamento e sulle funzioni del computer, scansionare il codice QR qui sotto.
- NL** Voor gedetailleerde informatie over trainingsprogramma's en computerfuncties, scan de onderstaande QR-code.
- PL** Szczegółowe informacje o programach treningowych i funkcjach komputera uzyskasz, skanując poniższy kod QR.
- RO** Pentru informații detaliate despre programele de antrenament și funcțiile computerului, scanați codul QR de mai jos.
- SK** Podrobné informácie o tréningových programoch a funkciách počítača získate naskenovaním QR kódu nižšie.
- UA** Докладну інформацію про тренувальні програми та функції комп'ютера можна отримати, скануючи наведений нижче QR-код.

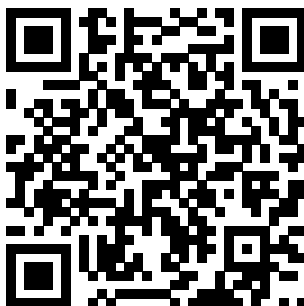

РЕГУЛИРАНЕ НА КОРМИЛОТО

За да регулирате кормилото, разхлабете въртока, поставете кормилото в желаната позиция и затегнете въртока. Уверете се, че кормилото е здраво закрепено и не се движи.

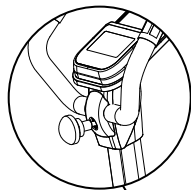

ВЕРТИКАЛНО И ХОРИЗОНТАЛНО РЕГУЛИРАНЕ НА СЕДАЛКАТА

За да регулирате позицията на седалката, разхлабете въртока, разположен на колоната, поставете седалката в желаната позиция и затегнете въртока.

За да регулирате хоризонталното положение на седалката, разхлабете въртока, разположен на водача на седалката, поставете седалката в желаната позиция и затегнете въртока.

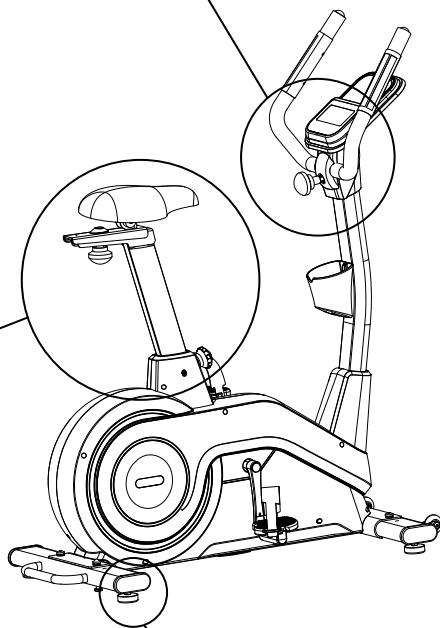
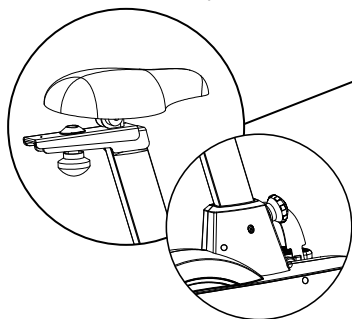

НИВЕЛИРАНЕ

Регулирайте положението на уреда с помощта на нивелиращите крачета.

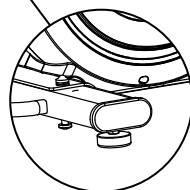

1. Трябва да се извършва редовна поддръжка на уреда. Тя трябва да се извършва най-малко на всеки 20 часа работа на уреда.
2. Поддръжката включва:
 - проверка на подвижните части на уреда и поддържането им смазани. Препоръчва се използването на грес за лагери за велосипеди или многофункционална грес за фитнес уреди;
 - поддръжка на останалите части на уреда, т.е. затягане на болтове и гайки;
 - проверка на захранващия кабел, ако е наличен в уреда, за повреди.
3. За почистване на уреда се препоръчва използването на мека кърпа, леко навлажнена с вода или евентуално с вода и сапун. Не използвайте силни почистващи препарати или остри почистващи материали, които могат да повредят уреда. Особено внимание трябва да се обръща на пластмасовите компоненти.
4. След всяка употреба отстранявайте всички следи от пот и замърсявания от уреда.

BG ОТСТРАНЯВАНЕ НА НЕИЗПРАВНОСТИ

Проблем	Възможно решение
Компютърът не показва данни. (E1)	Разглобете компютъра и проверете дали кабелите са правилно свързани и не са повредени.
Уредът издава смущаващи звуци по време на употреба.	Проверете дали всички части на уреда са монтирани правилно. Затегнете винтовете.
Компютърът не показва сърдечната честота или стойностите са неправилни. (E2)	<ol style="list-style-type: none">1. Уверете се, че кабелите на сензора за пулс и компютъра са правилно свързани.2. За правилно отчитане на пулса дръжте двете ръце върху сензорите. Имайте предвид, че измерванията могат да бъдат леко неточни. Не стискайте сензорите прекалено силно, тъй като това може да причини грешки в измерването.3. Не притискайте ръцете си прекалено силно към сензорите, тъй като това може да причини грешки в измерването.
Уредът е нестабилен.	Завъртете края на задния стабилизатор, за да нивелирате уреда.

1. Клиентът има следните възможности за предявяване на рекламация:

- чрез попълване на формуляр на уебсайта: <https://trexsport.com/pl/serwis/>
- по електронна поща: support@trexsport.com
- писмено на кореспондентския адрес:

TREX S.A.
ul. Długa 24/13
31-146 Kraków
Полша

2. Дефектите, установени по време на гаранционния период, ще бъдат отстранени безплатно в срок от 14 работни дни от датата на доставката на устройството. Ако е необходимо продуктът да бъде изпратен за ремонт в чужбина или да се внесат резервни части от чужбина, срокът за ремонт може да бъде удължен.
3. Прилага се законодателството на държавата, в която стоките са доставени, включително гаранционните разпоредби. Конвенцията на ООН за договорите за международна продажба на стоки (CISG) не се прилага.
4. Гаранцията не покрива щети, причинени от неправилна употреба.

BG ОПАЗВАНЕ НА ОКОЛНАТА СРЕДА



Този продукт се доставя в опаковка, която го предпазва от евентуални повреди по време на транспортиране. Опаковъчните материали са суровини и подлежат на рециклиране. Изхвърляйте тези материали, като ги разделяте според вида им.



Използваните електрически уреди (включително компютърът в този продукт) са рециклируеми материали и не трябва да се изхвърлят заедно с битовите отпадъци, тъй като могат да съдържат опасни вещества за човешкото здраве и околната среда. Любезно ви молим за активно съдействие в икономичното управление на природните ресурси и опазването на околната среда, като предавате използваните електрически уреди в съответните пунктове за рециклиране.



Инструкцията за употреба е отпечатана върху хартия, подходяща за рециклиране. Сортирайте я в съответствие с правилата за разделно събиране.

REGULACE ŘÍDÍTEK

Chcete-li nastavit řídítka, povolte otočný knoflík, nastavte řídítka do požadované polohy a dotáhněte knoflík.

Ujistěte se, že jsou řídítka správně upevněná a jsou stabilní.

REGULACE SEDLA V VERTIKÁLNÍ A HORIZONTÁLNÍ POLOZE

Chcete-li změnit polohu sedla, povolte knoflík na sloupku sedla, nastavte sedlo do požadované polohy a dotáhněte knoflík.

Chcete-li nastavit horizontální polohu sedla, povolte knoflík na vedení sedla, nastavte sedlo do požadované polohy a dotáhněte knoflík.

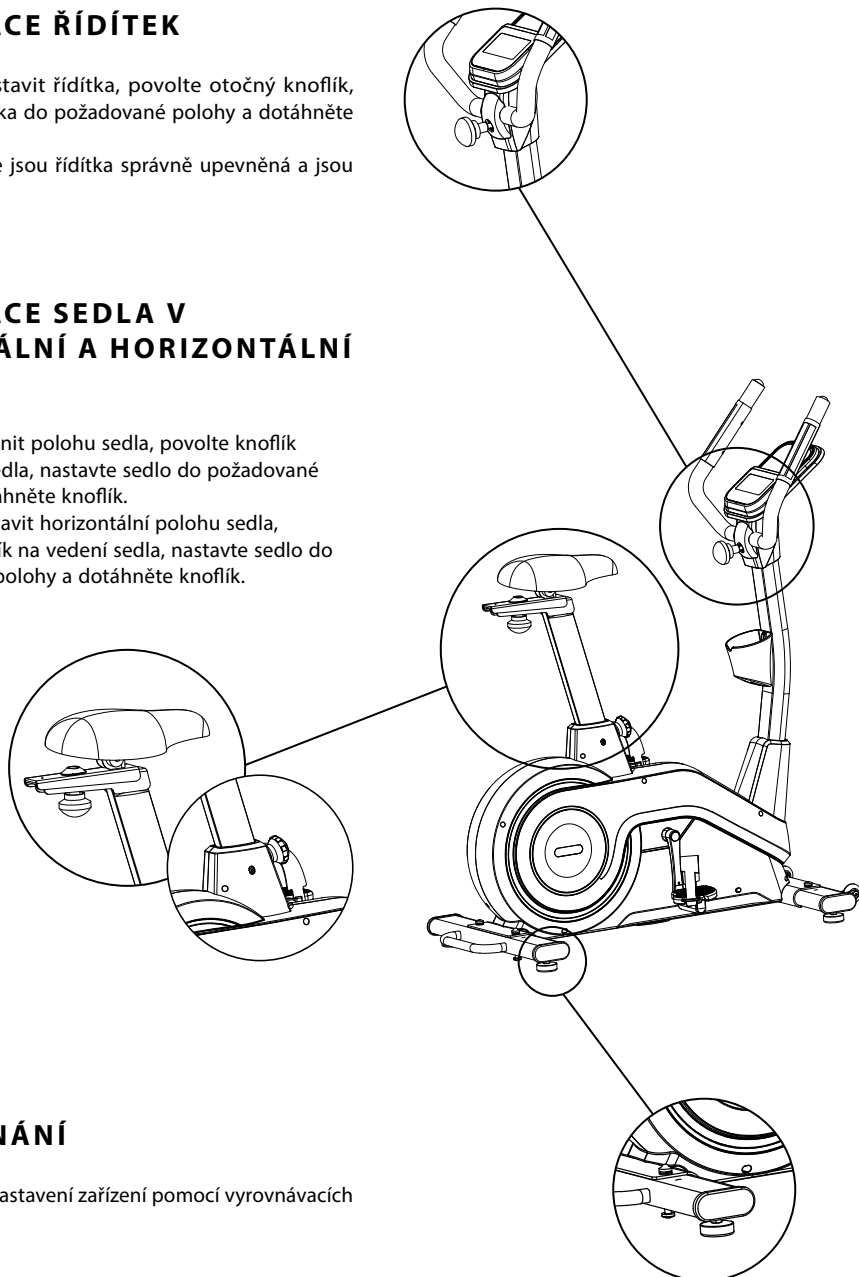

VYROVNÁNÍ

Prizpůsobte nastavení zařízení pomocí vyrovnávacích nožiček.

1. Zařízení vyžaduje pravidelnou údržbu. Měla by být provedena nejméně každých 20 hodin provozu zařízení.
2. Údržba zahrnuje kontrolu:
 - pohyblivé části zařízení, tj. kontrola, zda jsou správně namazané. Pokud ne, namažte je. Doporučuje se používat speciální maziva pro ložiska kol nebo pro fitness zařízení.
 - všechny části zařízení, tj. dotažení šroubů a matic,
 - napájecí kabely (pokud jsou v přístroji) kvůli poškození.
3. K čištění zařízení použijte měkký hadřík mírně navlhlý vodou nebo případně vodou s mýdlem. Nepoužívejte žádné silné čisticí prostředky a ani materiály, které mohou zařízení poškodit. Zvláštní pozornost je třeba věnovat plastovým komponentům.
4. Po každém použití odstraňte ze zařízení všechny stopy potu a nečistot.

CZ ŘEŠENÍ PROBLÉMŮ

Problém	Řešení
Počítač nezobrazuje údaje. (E1)	Demontujte počítač a zkontrolujte, zda jsou kabely správně připojeny a zda nejsou poškozeny.
Zařízení vydává rušivé zvuky během používání.	Zkontrolujte, zda jsou všechny části zařízení správně namontovány. Utáhněte šrouby.
Neukazují se hodnoty pulsu, nebo hodnoty jsou špatné. (E2)	<ol style="list-style-type: none">1. Ujistěte se, že převody měření pulsu jsou správně připevněny.2. Aby jste zajistili správné měření pulsu držte obě dlaně na senzorech. Pamatujte, že systémměření pulsu nemusí být zcela přesný.3. Příliš pevné uchopení senzorů pulsu. Držte dlaně na senzorech pulsu a nespírejte dlaně příliš pevně.
Zařízení není stabilní.	Nastavte koncovku zadního stabilizátoru tak, aby jste dali stroj do roviny.

1. Zákazník má následující možnosti uplatnění reklamace:

- prostřednictvím kroků na webové stránce: <https://trexsport.com/pl/serwis/>
- e-mailem: support@trexsport.com
- písemně na adresu:

TREX S.A.
ul. Długa 24/13
31-146 Kraków
Polsko

2. Reklamacie včetně odstranění vady musí být vyřízena a kupující o tom musí být informován nejpozději do třiceti (30) dnů ode dne uplatnění reklamace, pokud se prodávající s kupujícím nedohodne na delší lhůtě. Pokud je třeba poslat produkt na opravu do zahraničí nebo dovést náhradní díly ze zahraničí, oprava může trvat déle.
3. Použije se právo země, do které bylo zboží dodáno, včetně záručních ustanovení. Neplatí Úmluva OSN o smlouvách o mezinárodní koupi zboží.
4. Záruka se nevztahuje na poškození způsobená nesprávným používáním.

CZ OCHRANA ŽIVOTNÍHO PROSTŘEDÍ



Tento výrobek je dodáván v obalu, aby byl chráněn před možným poškozením během přepravy. Obaly jsou vyrobené ze surovin, které lze recyklovat. Tyto materiály vyhazujte podle jejich typu.



Opatřebovaná elektrická zařízení (včetně počítačů) jsou druhotné suroviny – nesmí se vyhazovat do kontejnerů na domovní odpady, protože mohou obsahovat látky nebezpečné pro lidské zdraví a životní prostředí! Prosíme o aktivní podporu efektivního hospodaření s přírodními zdroji a ochranu životního prostředí, použité zařízení odevzdejte do sběrně pro skladování druhotných surovin – použitých elektrických zařízení.



Návod k použití byl vytištěn na recyklovatelném papíře. Třídte ho v souladu s platnými pravidly.

LENKER-EINSTELLUNG

Um den Lenker einzustellen, lösen Sie den Drehknopf, positionieren Sie den Lenker in der gewünschten Position und ziehen Sie den Drehknopf fest. Vergewissern Sie sich, dass der Lenker richtig befestigt und unbeweglich ist.

SATTELHÖHEN UND POSITIONSEINSTELLUNG

Um die Position des Sattels zu ändern, lösen Sie den Drehknopf an der Sattelstütze, stellen Sie den Sattel in die gewünschte Position und ziehen Sie den Drehknopf fest.

Um die horizontale Position des Sattels einzustellen, lösen Sie den Drehknopf an der Sattelschiene, stellen Sie den Sattel in die gewünschte Position und ziehen Sie den Drehknopf fest.

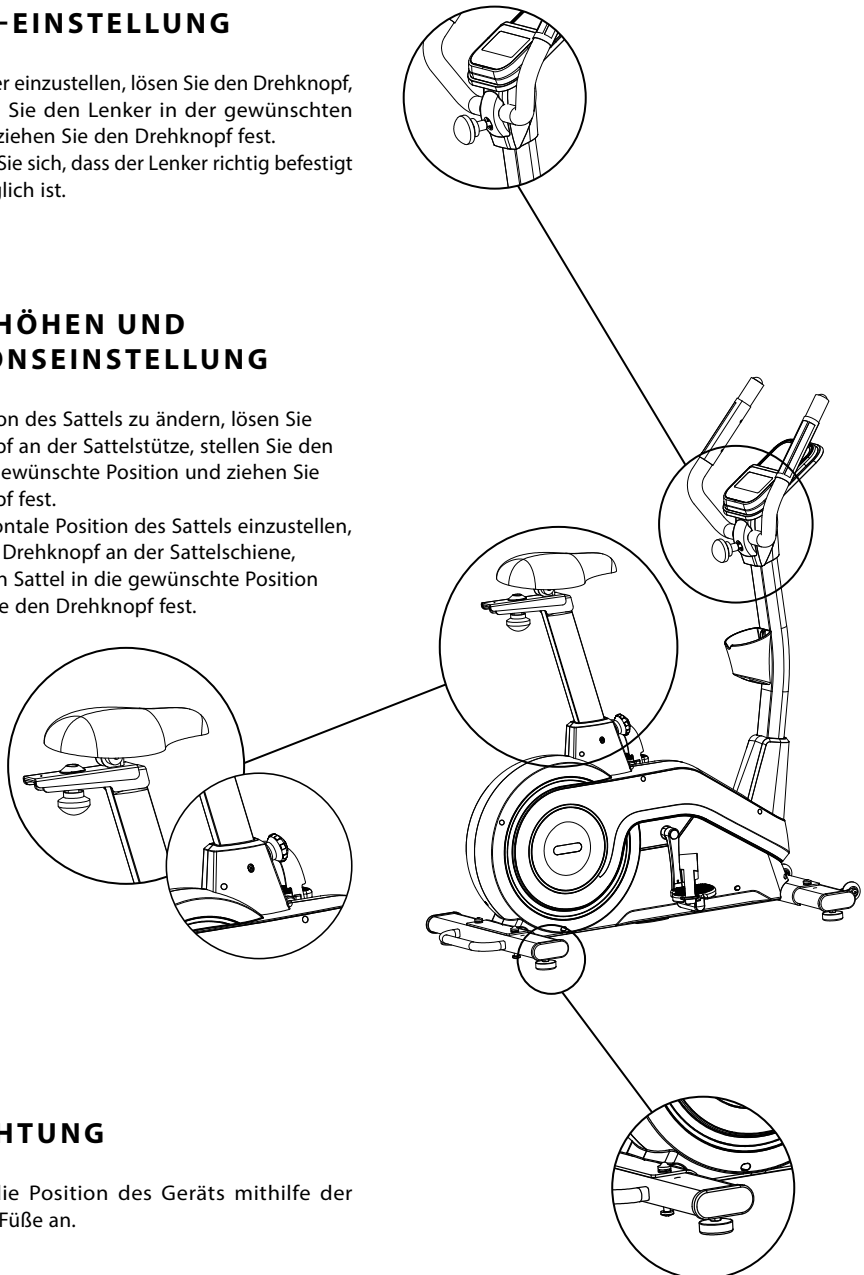

AUSRICHTUNG

Passen Sie die Position des Geräts mithilfe der verstellbaren Füße an.

DE REINIGUNG UND WARTUNG

1. Warten Sie das Gerät regelmäßig. Dies sollte mindestens alle 20 Betriebsstunden durchgeführt werden.
2. Die Instandhaltung umfasst die Kontrolle von:
 - bewegliche Teile des Gerätes, d.H. auf ordnungsgemäße Schmierung achten. Falls diese nicht richtig vorhanden ist, fetten Sie sie ein. Es wird empfohlen, spezielle Schmiermittel für Fahrradlager oder für Fitnessgeräte zu verwenden.
 - das Anziehen von Schrauben und Muttern,
 - Netzkabel (falls im Gerät vorhanden) auf Beschädigungen prüfen.
3. Verwenden Sie zum Reinigen des Geräts ein weiches Tuch, das Sie leicht mit Wasser oder mit Seife und Wasser angefeuchtet haben. Verwenden Sie keine starken Substanzen oder scharfen Reinigungsmittel, die das Gerät beschädigen können. Besondere Vorsicht ist bei Kunststoffteilen geboten.
4. Entfernen Sie nach jedem Gebrauch alle Schweiß- und Schmutzspuren vom Gerät.

DE FEHLERBEHEBUNG

Problem	Lösungsvorschlag
Der Computer zeigt keine Daten an. (E1)	Bauen Sie den Computer auseinander und prüfen Sie, ob die Kabel richtig angeschlossen und nicht beschädigt sind.
Das Gerät macht während des Gebrauchs störende Geräusche.	Überprüfen Sie, ob alle Teile des Geräts korrekt installiert sind. Ziehen Sie die Schrauben an.
Die Herzfrequenz wird nicht angezeigt oder die Herzfrequenzanzeige zeigt Unregelmäßigkeiten. (E2)	<ol style="list-style-type: none">1. Überprüfen Sie, ob die Verbindungen des Sensorkabels und des Computers richtig angeschlossen sind.2. Um eine korrekte Pulsmessung zu erhalten, müssen Sie beide Hände auf die Sensoren auflegen. Denken Sie daran, dass die Messungen des Herzfrequenzüberwachungssystems möglicherweise ungenau sein können.3. Halten Sie die Sensoren nicht zu fest umgriffen. Dies kann zu Messfehlern führen.
Das Gerät wackelt.	Drehene Sie die Endkappe am hinteren Fußrohr, um das Gerät auszurichten.

1. Sie haben folgende Möglichkeiten, um Ihre Reklamation zu melden:

- via Reklamationsformular auf der Internetseite: <https://trexsport.com/de/reklamation/>
- via E-Mail: support@trexsport.com
- schriftlich an folgende Adresse:

Grosner Sport GmbH
Prenzlauer Str. 3D
17321 Löcknitz
Deutschland

2. Mängel, die innerhalb der Gewährleistungsfrist auftreten, werden im Regelfall innerhalb von 14 Werktagen ab dem Zustelldatum des mangelhaften Artikels kostenlos beseitigt. Falls das Gerät zur Reparatur ins Ausland geschickt oder Ersatzteile aus dem Ausland beschafft werden müssen, kann die Reparatur länger dauern.
3. Es gilt das Recht des Landes, einschließlich der Gewährleistungsbestimmungen, in das die Ware geliefert wird. UN-Kaufrecht gilt nicht.
4. Die Gewährleistung gilt nicht für Schäden, die durch eine unsachgemäße Benutzung entstanden sind.

DE UMWELTSCHUTZ



Dieses Produkt wird in einer Verpackung geliefert, um es vor möglichen Transportschäden zu schützen. Die Verpackung ist unverarbeitetes Rohmaterial und kann recycelt werden. Entsorgen Sie diese nach den geltenden Vorschriften der örtlichen Abfallentsorgung.



Gebrauchte elektrische Geräte (einschließlich eines Computers) sind recycelbare Materialien – sie dürfen nicht im Hausmüll entsorgt werden, da sie Substanzen enthalten können, die für die menschliche Gesundheit und die Umwelt gefährlich sein können! Bitte helfen Sie aktiv beim wirtschaftlichen Umgang mit natürlichen Ressourcen und beim Umweltschutz, indem Sie dieses Gerät bei der entsprechenden Rücknahmestelle abgeben.



Die Bedienungsanleitung wurde auf recycelbarem Papier gedruckt. Bitte entsorgen Sie sie gemäß den geltenden Vorschriften zur Mülltrennung.

HANDLEBAR ADJUSTMENT

To adjust the handlebar, loosen the knob, set the handlebar to the desired position, and tighten the knob. Make sure the handlebar is securely mounted and is immobile.

VERTICAL AND HORIZONTAL SADDLE ADJUSTMENT

To adjust the saddle position, loosen the knob located on the column, set the saddle in the desired position, and tighten the knob.

To adjust the horizontal position of the saddle, loosen the knob located on the saddle guide, set the saddle in the desired position, and tighten the knob.

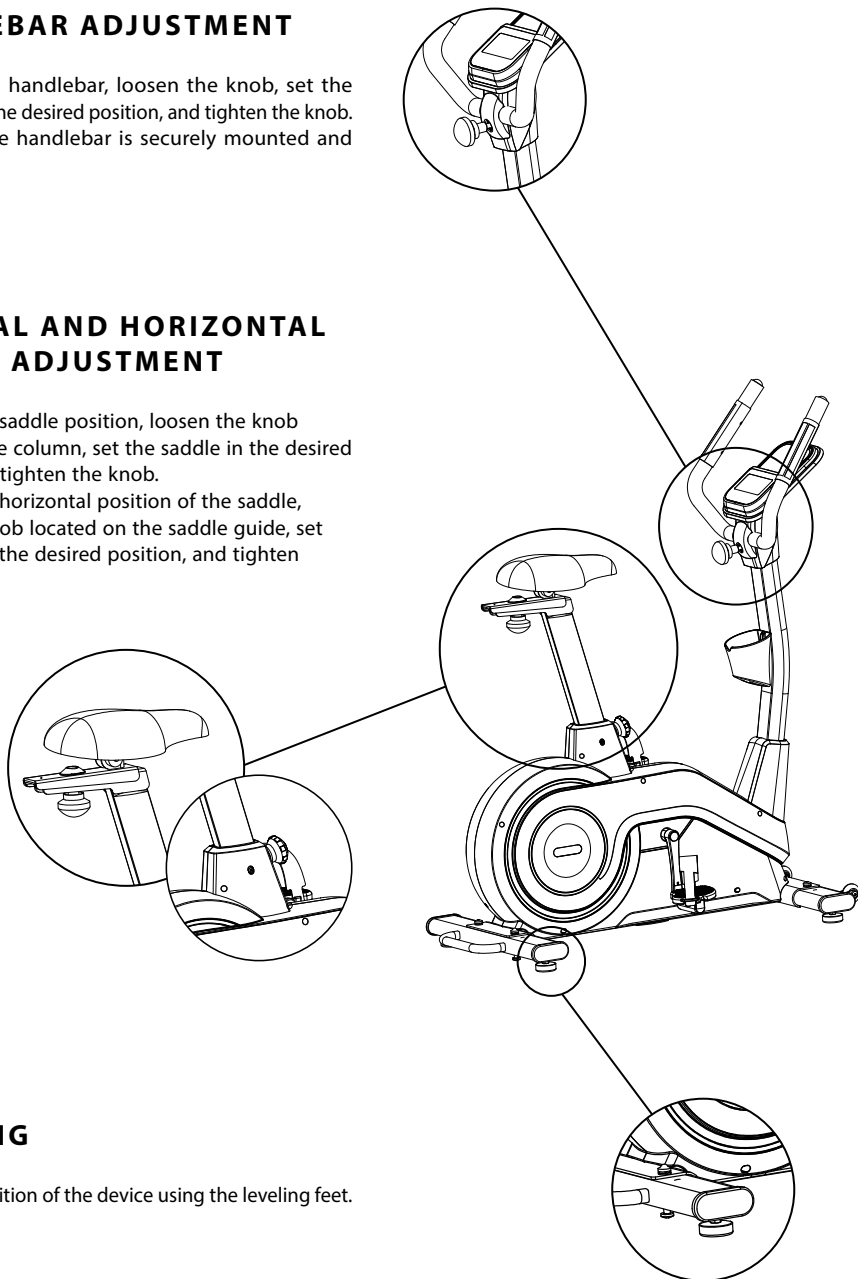

LEVELING

Adjust the position of the device using the leveling feet.

1. Regular maintenance of the device should be considered. It should be carried out at least every 20 hours of operation of the device.
2. Maintenance includes:
 - checking on moving parts of the equipment and keeping them greased. It is recommended to use bicycle bearing greases or multi-component greases for fitness equipment.
 - taking care of other parts of the device, i.e. tightening bolts and nuts,
 - checking power cords (if present in the device) for damage.
3. To clean the equipment it's recommended to use a soft cloth slightly moistened with water or possibly with soap and water. Do not use strong substances or sharp cleaning materials that can damage the equipment. Particular care should be taken with plastic components.
4. After each use, remove all traces of sweat and dirt from the device.

EN TROUBLESHOOTING

Problem	Possible solution
The computer doesn't display data.	Disassemble the computer and check if the cables are correctly connected and are not damaged.
The device makes disturbing sounds during use.	Check if all parts of the device are installed correctly. Tighten the screws.
The computer doesn't display the heartbeat or the values are incorrect.	<ol style="list-style-type: none">1. Make sure that the pulse sensor and computer cables are properly connected.2. To ensure correct pulse reading, hold both hands on the sensors. Remember that the measurements may be slightly inaccurate. Do not clamp your hands on the sensors too much as it may cause measurement errors.3. Do not clamp your hands on the sensors too much as it may cause measurement errors.
The equipment is unstable.	Turn the end of the rear stabilizer to level the device.

1. Customer has the following options for submitting a complaint:

- by filling the form on website: <https://trexsport.com/pl/serwis/>
- by an email: support@trexsport.com
- in writing to the correspondence address:

TREX S.A.
ul. Długa 24/13
31-146 Kraków
Poland

2. Defects revealed during the warranty period will be removed free of charge within 14 working days from the date of delivery of device. If it is necessary to send product for repair abroad or to import spare parts from abroad, the repair period may be extended.
3. The law of the country to which the goods were delivered shall apply, including warranty rules. CISG does not apply.
4. The warranty does not cover damage caused by improper use.

EN ENVIRONMENTAL PROTECTION



This item has been packaged to protect it from potential damage during shipping. The packaging can be recycled. Discard these materials according to their type.



Used electrical devices (including the computer in this item) are recyclable materials-you must not discard them to your household waste as they may contain dangerous substances for human health and environment! We kindly ask you for your active help in economical management of natural resources and environmental protection by handing over the used electrical devices to the right recycling facility.



The user manual is printed on recyclable paper. Please sort it according to local recycling guidelines.

AJUSTE DEL MANILLAR

Para ajustar el manillar, afloje la perilla, coloque el manillar en la posición deseada y apriete la perilla. Asegúrese de que el manillar esté firmemente fijado y no se mueva.

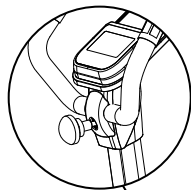

AJUSTE VERTICAL Y HORIZONTAL DEL SILLÍN

Para ajustar la posición del sillín, afloje la perilla situada en la columna, coloque el sillín en la posición deseada y apriete la perilla.
Para ajustar la posición horizontal del sillín, afloje la perilla situada en la guía del sillín, coloque el sillín en la posición deseada y apriete la perilla.

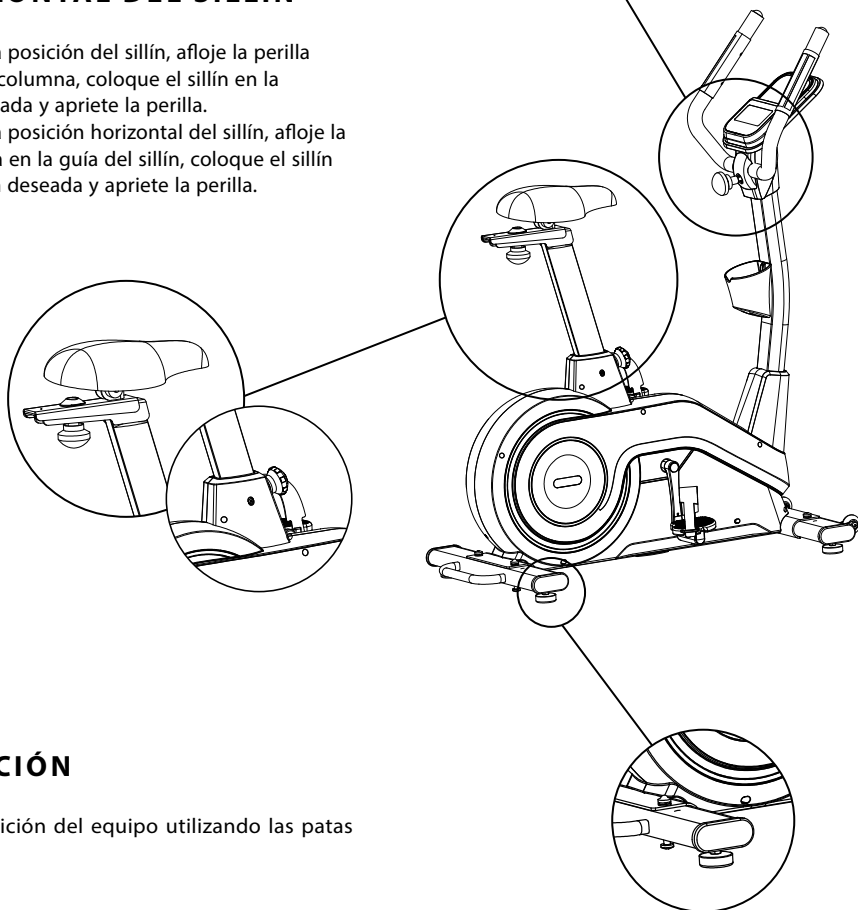

NIVELACIÓN

Ajuste la posición del equipo utilizando las patas niveladoras.

ES LIMPIEZA Y MANTENIMIENTO

1. Debe realizarse un mantenimiento regular del equipo. Debe llevarse a cabo al menos cada 20 horas de funcionamiento del equipo.
2. El mantenimiento incluye:
 - comprobar las piezas móviles del equipo y mantenerlas lubricadas. Se recomienda utilizar grasa para rodamientos de bicicleta o grasa multifunción para equipos de fitness;
 - cuidar las demás piezas del equipo, es decir, apretar los tornillos y las tuercas;
 - comprobar si el cable de alimentación, si está presente en el equipo, presenta daños.
3. Para limpiar el equipo, se recomienda utilizar un paño suave ligeramente humedecido con agua o, si es necesario, con agua y jabón. No utilice productos de limpieza fuertes ni materiales abrasivos que puedan dañar el equipo. Debe prestarse especial atención a los componentes de plástico.
4. Después de cada uso, elimine del equipo todos los restos de sudor y suciedad.

ES SOLUCIÓN DE PROBLEMAS

Problema	Posible solución
El ordenador no muestra datos.	Desmonte el ordenador y compruebe si los cables están correctamente conectados y no están dañados.
El equipo emite ruidos molestos durante el uso.	Compruebe si todas las piezas del equipo están instaladas correctamente. Apriete los tornillos.
El ordenador no muestra la frecuencia cardíaca o los valores son incorrectos.	<ol style="list-style-type: none">1. Asegúrese de que los cables del sensor de pulso y del ordenador estén correctamente conectados.2. Para obtener una lectura correcta del pulso, coloque ambas manos sobre los sensores. Recuerde que las mediciones pueden ser ligeramente imprecisas. No apriete demasiado los sensores con las manos, ya que esto puede provocar errores de medición.3. No presione los sensores con demasiada fuerza, ya que esto puede provocar errores de medición.
El equipo es inestable.	Gire el extremo del estabilizador trasero para nivelar el equipo.

1. El cliente dispone de las siguientes opciones para presentar una reclamación:
 - mediante el formulario de reclamación disponible en el sitio web: <https://trexsport.com/pl/serwis/>
 - por correo electrónico: support@trexsport.com
 - por escrito a la dirección de correspondencia:
TREX S.A.
ul. Długa 24/13
31-146 Kraków
Polonia
2. Los defectos detectados durante el período de garantía se eliminarán de forma gratuita en un plazo de 14 días laborables a partir de la fecha de entrega del dispositivo. Si es necesario enviar el producto para su reparación al extranjero o importar piezas de repuesto del extranjero, el plazo de reparación podrá ampliarse.
3. Se aplicará la legislación del país al que se entregaron los bienes, incluidas las normas de garantía. La CISG no será de aplicación.
4. La garantía no cubre los daños causados por un uso indebido.

ES PROTECCIÓN DEL MEDIO AMBIENTE



Este producto ha sido embalado para protegerlo de posibles daños durante el transporte. El embalaje es reciclable. Deseche estos materiales de acuerdo con su tipo.



Los dispositivos eléctricos usados (incluido el ordenador de este producto) son materiales reciclables. No deben desecharse junto con los residuos domésticos, ya que pueden contener sustancias peligrosas para la salud humana y el medio ambiente. Le rogamos que colabore activamente en la gestión responsable de los recursos naturales y en la protección del medio ambiente entregando los dispositivos eléctricos usados en el punto de reciclaje correspondiente.



El manual de usuario está impreso en papel reciclable. Por favor, clasifíquelo de acuerdo con las directrices locales de reciclaje.

RÉGLAGE DU GUIDON

Pour régler le guidon, desserrez le bouton, positionnez le guidon dans la position souhaitée et serrez le bouton. Assurez-vous que le guidon est correctement fixé et immobile.

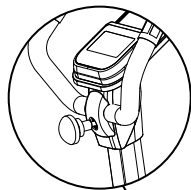

RÉGLAGE DE LA SELLE EN HAUTEUR ET EN POSITION

Pour modifier la position de la selle, desserrez le bouton situé sur la colonne, réglez la selle dans la position souhaitée, et serrez le bouton.

Pour régler la position horizontale de la selle, desserrez le bouton situé sur le guide de la selle, réglez la selle dans la position souhaitée, et serrez le bouton.

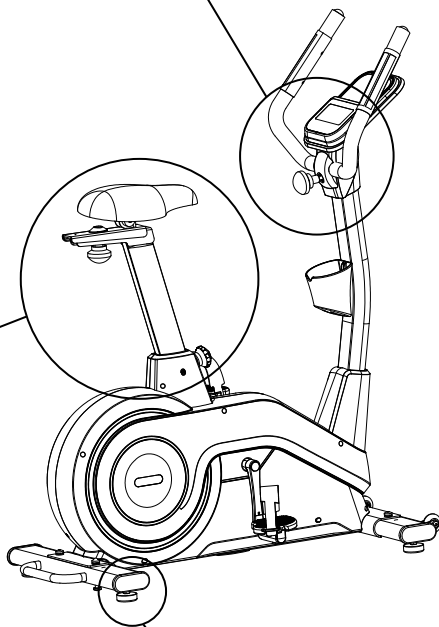
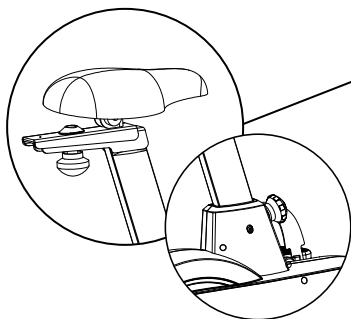

MISE À NIVEAU

Ajustez la position de l'appareil à l'aide des pieds de mise à niveau.

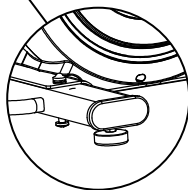

1. Entretenez régulièrement l'appareil. Il doit être effectué au moins toutes les 20 heures de fonctionnement de l'équipement.
2. La maintenance comprend le contrôle:
 - les pièces mobiles de l'appareil, c'est-à-dire vérifier qu'elles sont correctement lubrifiées. Sinon, graissez-les. Il est recommandé d'utiliser des lubrifiants spéciaux pour les roulements de vélo ou pour les appareils de fitness.
 - toutes les pièces de l'appareil, c'est-à-dire les vis et les écrous de serrage,
 - cordons d'alimentation (s'ils sont présents dans l'appareil) pour tout dommage.
3. Pour nettoyer l'équipement, utilisez un chiffon doux et légèrement humidifié avec de l'eau ou éventuellement avec de l'eau et du savon. N'utilisez pas de substances fortes ou de produits de nettoyage agressifs pouvant endommager l'équipement. Un soin particulier doit être apporté aux composants en plastique.
4. Après chaque utilisation, retirez toute trace de sueur et de saleté de l'appareil.

FR LA RÉOLUTION DES PROBLÈMES

Problème	Résolution
L'ordinateur n'affiche pas de données. (E1)	Démontez l'ordinateur et vérifiez que les câbles sont correctement connectés et ne sont pas endommagés.
L'appareil émet des sons dérangeants pendant l'utilisation.	Vérifiez que toutes les pièces de l'appareil sont correctement installées. Serrez les vis.
L'ordinateur n'affiche pas les pulsations ou contient des valeurs couvertes. (E2)	<ol style="list-style-type: none">1. Assurez-vous que le capteur cardiaque et les câbles de l'ordinateur sont correctement connectés.2. Pour assurer une lecture correcte du pouls, tenez les deux mains sur les capteurs. N'oubliez pas que les mesures du système de surveillance de la fréquence cardiaque peuvent être inexactes.3. Ne serrez pas trop les mains sur les capteurs. Cela peut provoquer des erreurs de mesure.
L'appareil n'est pas stable.	Réglez la position de l'appareil avec les pieds de mise à niveau.

1. Le client a les possibilités suivantes pour signaler une réclamation:
 - via le formulaire de réclamation sur le site web : <https://trexsport.com/fr/reclamation/>
 - par e-mail: support@trexsport.com
 - par écrit à l'adresse suivante:
Grosner Sport GmbH
Prenzlauer Str. 3D
17321 Löcknitz
Allemagne
2. Les défauts survenus pendant la période de garantie seront généralement réparés gratuitement dans un délai de 14 jours ouvrables à compter de la date de livraison du produit défectueux. Si l'envoi de l'appareil pour réparation à l'étranger ou l'importation de pièces de rechange de l'étranger est nécessaire, la réparation peut prendre plus de temps.
3. La loi du pays de livraison des marchandises s'applique, y compris les dispositions relatives à la garantie. La Convention des Nations unies sur les contrats de vente internationale de marchandises ne s'applique pas.
4. La garantie ne couvre pas les dommages causés par une utilisation incorrecte.

FR PROTECTION DE L'ENVIRONNEMENT



Ce produit est fourni dans un emballage pour le protéger de tout dommage pendant le transport. L'emballage est une matière première non transformée et peut être recyclé. Jeter ces matériaux selon leur type.



Les appareils électriques usagés (y compris un ordinateur dans cet appareil) sont des matériaux recyclables – ils ne doivent pas être jetés avec les ordures ménagères, car ils peuvent contenir des substances dangereuses pour la santé humaine et l'environnement! Veuillez aider activement à la gestion économique des ressources naturelles et à la protection de l'environnement en remettant l'appareil utilisé au point de stockage des matériaux recyclables – appareils électriques usagés.



Le manuel d'utilisation est imprimé sur du papier recyclable. Veuillez l'éliminer conformément aux consignes locales de tri et de recyclage.

A KORMÁNY BEÁLLÍTÁSA

A kormány beállításához lazítsa meg az állítógombot, állítsa a kormányt a kívánt helyzetbe, majd húzza meg az állítógombot. Győződjön meg arról, hogy a kormány stabilan rögzítve van, és nem mozog.

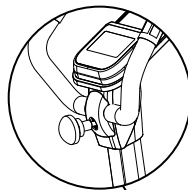

A NYEREG FÜGGŐLEGES ÉS VÍZSZINTES BEÁLLÍTÁSA

A nyereg helyzetének beállításához lazítsa meg az oszlopon található állítógombot, állítsa a nyeret a kívánt helyzetbe, majd húzza meg az állítógombot.

A nyereg vízszintes helyzetének beállításához lazítsa meg a nyeregvezetőn található állítógombot, állítsa a nyeret a kívánt helyzetbe, majd húzza meg az állítógombot.

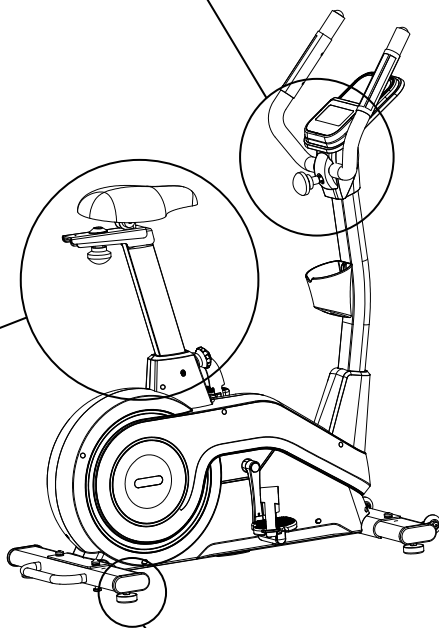
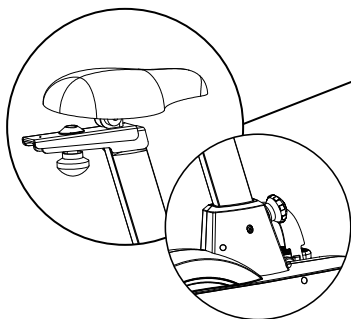

SZINTEZÉS

Állítsa be a berendezés helyzetét a szintező lábak segítségével.

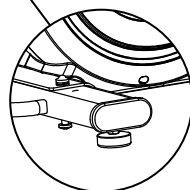

1. A berendezést rendszeresen karban kell tartani. A karbantartást legalább a berendezés minden 20 üzemórája után el kell végezni.
2. A karbantartás magában foglalja:
 - a berendezés mozgó alkatrészeinek ellenőrzését és kenését. Javasolt kerékpárcsapágy-zsír vagy fitnessberendezésekhez használható többcélú kenőzsír alkalmazása;
 - a berendezés egyéb alkatrészeinek ellenőrzését, azaz a csavarok és anyák meghúzását;
 - a tápkábel ellenőrzését sérülés szempontjából, ha a berendezés rendelkezik ilyennel.
3. A berendezés tisztításához enyhén vízzel, vagy szükség esetén szappanos vízzel megnedvesített puha kendő használata javasolt. Ne használjon erős tisztítószereket vagy éles, dörzsölő tisztítóeszközöket, amelyek károsíthatják a berendezést. Különös figyelmet kell fordítani a műanyag alkatrészekre.
4. Minden használat után távolítsa el a berendezésről az izzadság és a szennyeződések nyomain.

HU HIBAEHÉLYZETEK

Probléma	Lehetséges megoldás
A számítógép nem jelenít meg adatokat. (E1)	Szerelje le a számítógépet, és ellenőrizze, hogy a kábelek megfelelően vannak-e csatlakoztatva, és nem sérültek-e.
A berendezés zavaró hangokat ad ki használat közben.	Ellenőrizze, hogy a berendezés minden alkatrésze megfelelően van-e felszerelve. Húzza meg a csavarokat.
A számítógép nem jeleníti meg a pulzusszámot, vagy az értékek helytelenek. (E2)	<ol style="list-style-type: none">1. Győződjön meg arról, hogy a pulzusérzékelő és a számítógép kábelei megfelelően vannak csatlakoztatva.2. A helyes pulzuszám érdekében tartsa mindkét kezét az érzékelőkön. Ne feledje, hogy a mérések kissé pontatlanok lehetnek. Ne szorítsa túl erősen az érzékelőket, mert ez mérési hibákat okozhat.3. Ne nyomja túl erősen a kezét az érzékelőkre, mert ez mérési hibákat okozhat.
A berendezés instabil.	Fordítsa el a hátsó stabilizátor végét a berendezés szintezéséhez.

1. Az ügyfél a következő módokon nyújthat be panaszt:

- a weboldalon található űrlap kitöltésével: <https://trexsport.com/pl/serwis/>
- e-mailben: support@trexsport.com
- írásban, a levelezési címre:

TREX S.A.

ul. Długa 24/13

31-146 Kraków

Lengyelország

2. A jótállási időszak alatt keletkezett hibákat általában díjmentesen, a hibás termék kézbesítésének napjától számított 14 munkanapon belül javítjuk ki. Amennyiben a terméket külföldre kell küldeni javításra, vagy a pótalkatrészeket külföldről kell beszerezni, a javítási idő meghosszabbodhat.
3. Azon ország joga irányadó, ahová az árut leszállították, beleértve a jótállásra vonatkozó rendelkezéseket is. A CISG egyezmény nem alkalmazandó.
4. A jótállás nem terjed ki a nem rendeltetésszerű használatból eredő károkra.

HU KÖRNYEZETVÉDELLEM



Ez a termék olyan csomagolásban kerül kiszállításra, amely megvédi az esetleges szállítás közbeni sérülésektől. A csomagolóanyagok nyersanyagok, és újrahasznosíthatók. Ezeket az anyagokat típusuk szerint selejtezze.



A használt elektromos berendezések (beleértve a jelen termékben található számítógépet is) újrahasznosítható anyagok, ezért nem szabad azokat a háztartási hulladék közé dobni, mivel az emberi egészségre és a környezetre veszélyes anyagokat tartalmazhatnak. Kérjük, aktívan járuljon hozzá a természeti erőforrások gazdaságos felhasználásához és a környezet védelméhez azáltal, hogy a használt elektromos berendezéseket a megfelelő újrahasznosító gyűjtőhelyen adja le.



A használati útmutató újrahasznosítható papírra lett nyomtatva. Az útmutatót a vonatkozó előírásoknak megfelelően szelektálja.

REGOLAZIONE DEL MANUBRIO

Per regolare il manubrio, allentare la manopola, posizionare il manubrio nella posizione desiderata e serrare la manopola. Assicurarsi che il manubrio sia fissato saldamente e non si muova.

REGOLAZIONE VERTICALE E ORIZZONTALE DELLA SELLA

Per regolare la posizione della sella, allentare la manopola situata sulla colonna, posizionare la sella nella posizione desiderata e serrare la manopola. Per regolare la posizione orizzontale della sella, allentare la manopola situata sulla guida della sella, posizionare la sella nella posizione desiderata e serrare la manopola.

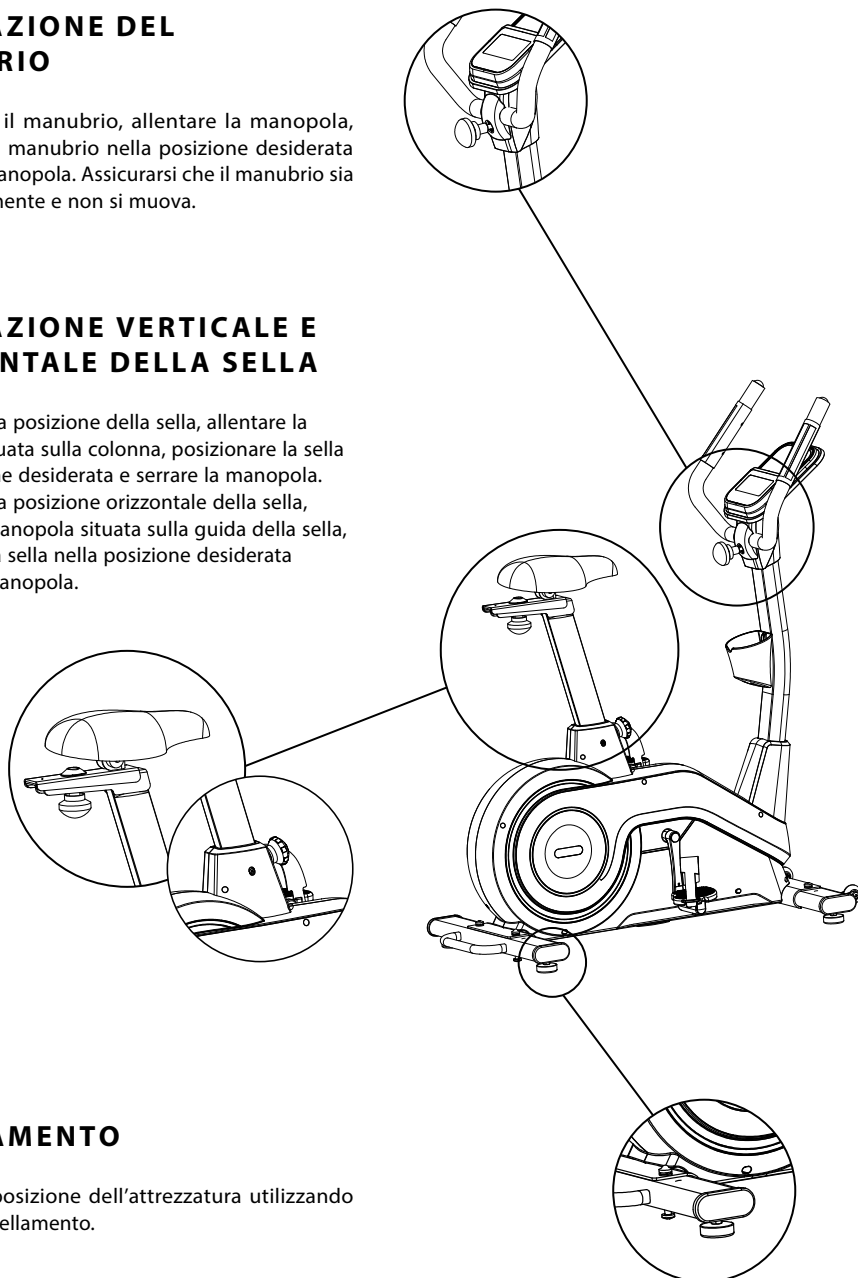

LIVELLAMENTO

Regolare la posizione dell'attrezzatura utilizzando i piedini di livellamento.

IT PULIZIA E MANUTENZIONE

1. È necessario effettuare una manutenzione regolare dell'attrezzatura. Deve essere eseguita almeno ogni 20 ore di funzionamento dell'attrezzatura.
2. La manutenzione comprende:
 - il controllo delle parti mobili dell'attrezzatura e la loro lubrificazione. Si consiglia di utilizzare grasso per cuscinetti di biciclette o grasso multiuso per attrezzature fitness;
 - la cura delle altre parti dell'attrezzatura, ovvero il serraggio di bulloni e dadi;
 - il controllo del cavo di alimentazione, se presente nell'attrezzatura, per verificare eventuali danni.
3. Per pulire l'attrezzatura si consiglia di utilizzare un panno morbido leggermente inumidito con acqua o, se necessario, con acqua e sapone. Non utilizzare detergenti aggressivi o materiali abrasivi che potrebbero danneggiare l'attrezzatura. Prestare particolare attenzione ai componenti in plastica.
4. Dopo ogni utilizzo, rimuovere dall'attrezzatura ogni traccia di sudore e sporco.

IT RISOLUZIONE DEI PROBLEMI

Problema	Possibile soluzione
Il computer non visualizza i dati. (E1)	Smontare il computer e verificare che i cavi siano collegati correttamente e non siano danneggiati.
L'attrezzatura emette rumori anomali durante l'uso.	Verificare che tutte le parti dell'attrezzatura siano installate correttamente. Serrare le viti.
Il computer non visualizza la frequenza cardiaca oppure i valori sono errati. (E2)	<ol style="list-style-type: none">1. Assicurarsi che i cavi del sensore di pulsazioni e del computer siano collegati correttamente.2. Per ottenere una lettura corretta del battito, tenere entrambe le mani sui sensori. Ricordare che le misurazioni possono essere leggermente imprecise. Non stringere troppo i sensori con le mani, poiché ciò può causare errori di misurazione.3. Non premere troppo forte le mani sui sensori, poiché ciò può causare errori di misurazione.
L'attrezzatura è instabile.	Ruotare l'estremità dello stabilizzatore posteriore per livellare l'attrezzatura.

1. Il cliente dispone delle seguenti modalità per presentare un reclamo:

- compilando il modulo sul sito web: <https://trexsport.com/pl/serwis/>
- tramite e-mail: support@trexsport.com
- per iscritto all'indirizzo di corrispondenza:

TREX S.A.

ul. Długa 24/13

31-146 Kraków

Polonia

2. I difetti verificatisi durante il periodo di garanzia vengono generalmente eliminati gratuitamente entro 14 giorni lavorativi dalla data di consegna del prodotto difettoso. Qualora sia necessario inviare il prodotto per la riparazione all'estero o importare parti di ricambio dall'estero, i tempi di riparazione potrebbero prolungarsi.
3. Si applica il diritto del Paese in cui il prodotto è stato consegnato, incluse le disposizioni relative alla garanzia. La Convenzione CISG non trova applicazione.
4. La garanzia non copre i danni causati da un uso improprio del prodotto.

IT TUTELA DELL'AMBIENTE



Questo prodotto viene fornito in un imballaggio progettato per proteggerlo da eventuali danni durante il trasporto. Gli imballaggi sono materie prime non trasformate e possono essere riciclati. Smaltire questi materiali in base alla loro tipologia.



I dispositivi elettrici usati (compreso il computer contenuto in questo articolo) sono materiali riciclabili — non devono essere smaltiti nei rifiuti domestici, poiché potrebbero contenere sostanze pericolose per la salute umana e per l'ambiente. Ti chiediamo gentilmente di collaborare attivamente alla gestione responsabile delle risorse naturali e alla tutela dell'ambiente, consegnando i dispositivi elettrici usati al centro di riciclaggio appropriato.



Carta

RACCOLTA CARTA

Verifica le disposizioni del tuo Comune

STUURAFSTELLING

Om het stuur af te stellen, draait u de verstelknop los, zet u het stuur in de gewenste positie en draait u de verstelknop weer vast. Controleer of het stuur stevig is bevestigd en niet beweegt.

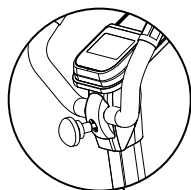

VERTICALE EN HORIZONTALE ZADELAFSTELLING

Om de zadelpositie af te stellen, draait u de verstelknop op de kolom los, zet u het zadel in de gewenste positie en draait u de verstelknop weer vast.

Om de horizontale positie van het zadel af te stellen, draait u de verstelknop op de zadelgeleider los, zet u het zadel in de gewenste positie en draait u de verstelknop weer vast.

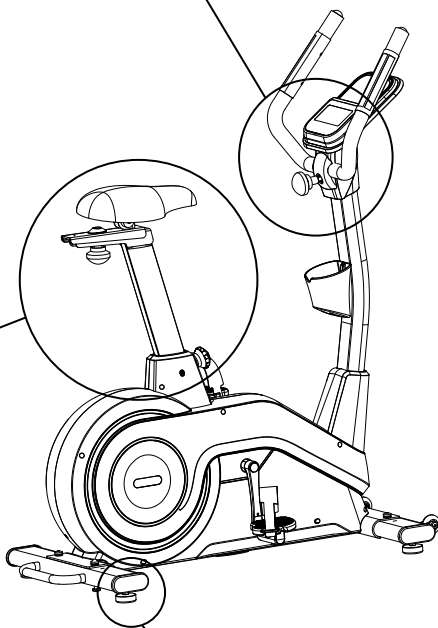
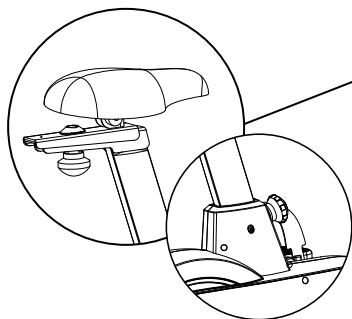

NIVELLERING

Stel de positie van het apparaat af met behulp van de stelvoeten.

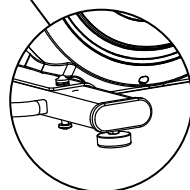

1. Het apparaat moet regelmatig worden onderhouden. Dit moet ten minste na elke 20 uur gebruik van het apparaat worden uitgevoerd.
2. Het onderhoud omvat:
 - het controleren van de bewegende onderdelen van het apparaat en het gesmeerd houden ervan. Het wordt aanbevolen om lagervet voor fietsen of universeel vet voor fitnessapparatuur te gebruiken;
 - het controleren van de overige onderdelen van het apparaat, waaronder het aandraaien van bouten en moeren;
 - het controleren van het netsnoer op beschadigingen, indien het apparaat hiermee is uitgerust.
3. Voor het reinigen van het apparaat wordt aanbevolen een zachte doek te gebruiken die licht is bevochtigd met water of eventueel met water en zeep. Gebruik geen sterke reinigingsmiddelen of schurende materialen die het apparaat kunnen beschadigen. Besteed bijzondere aandacht aan kunststof onderdelen.
4. Verwijder na elk gebruik alle sporen van zweet en vuil van het apparaat.

NL PROBLEEMOPLOSSING

Probleem	Mogelijke oplossing
De computer geeft geen gegevens weer. (E1)	Demonteer de computer en controleer of de kabels correct zijn aangesloten en niet beschadigd zijn.
Het apparaat maakt storende geluiden tijdens het gebruik.	Controleer of alle onderdelen van het apparaat correct zijn gemonteerd. Draai de schroeven vast.
De computer geeft de hartslag niet weer of de waarden zijn onjuist. (E2)	<ol style="list-style-type: none">1. Controleer of de kabels van de hartslagsensor en de computer correct zijn aangesloten.2. Houd beide handen op de sensoren voor een correcte hartslagmeting. Houd er rekening mee dat de metingen enigszins onnauwkeurig kunnen zijn. Knijp niet te hard in de sensoren, omdat dit meetfouten kan veroorzaken.3. Druk uw handen niet te hard op de sensoren, omdat dit meetfouten kan veroorzaken.
Het apparaat is instabiel.	Draai aan het uiteinde van de achterste stabilisator om het apparaat waterpas te stellen.

1. De klant heeft de volgende mogelijkheden om een klacht in te dienen:

- door het formulier op de website in te vullen: <https://trexsport.com/pl/serwis/>
- per e-mail: support@trexsport.com
- schriftelijk naar het correspondentieadres:

TREX S.A.
ul. Długa 24/13
31-146 Kraków
Polen

2. Gebreken die tijdens de garantieperiode ontstaan, worden doorgaans kosteloos verholpen binnen 14 werkdagen vanaf de datum waarop het defecte product is geleverd. Indien het noodzakelijk is het product voor reparatie naar het buitenland te verzenden of reserveonderdelen uit het buitenland te betrekken, kan de reparatietermijn langer zijn.
3. Het recht van het land waarnaar het product is geleverd is van toepassing, met inbegrip van de bepalingen inzake garantie. Het CISG-verdrag is niet van toepassing.
4. De garantie dekt geen schade die is veroorzaakt door oneigenlijk gebruik.

NL MILIEUBESCHERMING



Dit product wordt geleverd in een verpakking om het te beschermen tegen mogelijke beschadigingen tijdens het transport. Verpakkingen zijn onbewerkte grondstoffen en kunnen worden gerecycled. Gooi deze materialen weg overeenkomstig hun soort.



Gebruikte elektrische apparaten (inclusief de computer in dit apparaat) zijn recyclebare materialen en mogen niet bij het huishoudelijk afval worden weggegooid, omdat zij gevaarlijke stoffen voor de menselijke gezondheid en het milieu kunnen bevatten. Wij vragen u vriendelijk om actief bij te dragen aan een verantwoord beheer van natuurlijke hulpbronnen en milieubescherming door gebruikte elektrische apparaten in te leveren bij een daarvoor bestemd recyclingpunt.



De handleiding is gedrukt op papier dat geschikt is voor recycling. Sorteert deze overeenkomstig de geldende richtlijnen.

REGULACJA KIEROWNICY

Aby ustawić kierownicę, poluzuj pokrętło, ustaw kierownicę w odpowiedniej pozycji i dokręć pokrętło. Upewnij się, czy kierownica została zamocowana w poprawny sposób i jest nieruchoma.

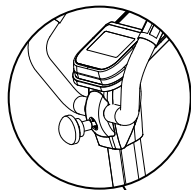

REGULACJA SIODEŁKA W PIONIE I POZIOMIE

Aby zmienić ułożenie siodełka, odkręć pokrętło znajdujące się na kolumnie, ustaw siodełko w odpowiedniej pozycji i dokręć pokrętło.

Aby ustawić pozycję poziomą siodełka, odkręć pokrętło znajdujące się na prowadnicy siodełka, ustaw siodełko w odpowiedniej pozycji i dokręć pokrętło.

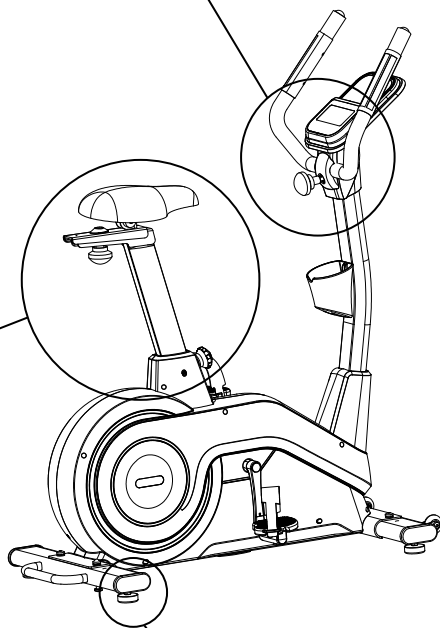
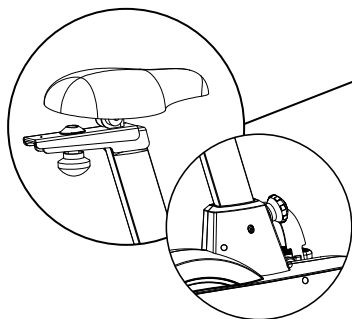

POZIOMOWANIE

Dostosuj ustawienie urządzenia za pomocą stopek poziomujących.

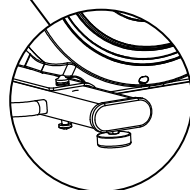

1. Należy regularnie dokonywać konserwacji urządzenia. Powinna być ona przeprowadzana nie rzadziej niż co 20 godzin pracy sprzętu.
2. Konserwacja obejmuje kontrolę:
 - ruchomych części urządzenia, tj. sprawdzenie, czy są one odpowiednio nasmarowane. Jeżeli nie, należy je nasmarować. Zaleca się stosowanie specjalnych smarów do łożysk rowerowych lub smarów przeznaczonych do sprzętów fitness.
 - pozostałych części urządzenia, tj. dokręcenie śrub i nakrętek,
 - przewodów zasilających (jeżeli występują w urządzeniu), pod kątem ewentualnych uszkodzeń.
3. Do czyszczenia sprzętu należy używać miękkiej ściereczki, delikatnie zwilżonej wodą lub ewentualnie wodą z mydłem. Nie należy używać silnych środków ani ostrych materiałów czyszczących, które mogą uszkodzić sprzęt. Szczególną ostrożność należy zachować przy elementach z tworzywa sztucznego.
4. Po każdym użytkowaniu należy usunąć z urządzenia wszelkie ślady potu i zanieczyszczeń.

PL ROZWIĄZYWANIE PROBLEMÓW

Problem	Możliwe rozwiązanie
Komputer nie wyświetla danych. (E1)	Zdemontuj komputer i sprawdź, czy przewody są prawidłowo połączone i czy nie są uszkodzone.
Urządzenie w trakcie użytkowania wydaje niepokojące dźwięki.	Sprawdź, czy wszystkie części urządzenia są prawidłowo zamontowane. Dokręć śruby.
Komputer nie wyświetla pulsu lub wyświetlane wartości są nieprawidłowe. (E2)	<ol style="list-style-type: none">1. Upewnij się, czy przewody sensora pulsu i komputera są prawidłowo połączone.2. By zapewnić prawidłowy odczyt pulsu, przytrzymaj obie dłonie na sensorach. Pamiętaj, że pomiary systemu monitorowania tętna mogą być niedokładne.3. Nie zaciskaj dłoni na sensorach zbyt mocno. Może to powodować błędy w pomiarach.
Sprzęt jest niestabilny.	Dostosuj ustawienie urządzenia za pomocą stoppek poziomujących.

1. Klient ma następujące możliwości zgłoszenia reklamacji:

- za pośrednictwem formularza reklamacyjnego na stronie internetowej: <https://trexsport.com/pl/serwis/>
- pocztą elektroniczną: support@trexsport.com
- pisemnie na adres korespondencyjny:

TREX S.A.
ul. Długa 24/13
31-146 Kraków
Polska

2. Wady powstałe w okresie gwarancyjnym będą zazwyczaj usuwane bezpłatnie w ciągu 14 dni roboczych od daty dostarczenia wadliwego produktu. W przypadku konieczności wysłania produktu do naprawy za granicę lub sprowadzenia części zamiennych z zagranicy, naprawa może potrwać dłużej.
3. Zastosowanie ma prawo kraju, do którego dostarczono towar, w tym przepisy dotyczące gwarancji. Konwencja CISG nie ma zastosowania.
4. Gwarancja nie obejmuje uszkodzeń spowodowanych niewłaściwym użytkowaniem.

PL OCHRONA ŚRODOWISKA



Ten produkt jest dostarczany w opakowaniu, by uchronić go od ewentualnych uszkodzeń podczas transportu. Opakowania są surowcami nieprzetworzonymi i mogą być recyklowane. Wyrzucaj te materiały według ich rodzaju.



Zużyte urządzenia elektryczne (w tym urządzeniu komputer) są surowcami wtórnymi – nie wolno wyrzucać ich do pojemników na odpady domowe, ponieważ mogą zawierać substancje niebezpieczne dla zdrowia ludzkiego i środowiska! Prosimy o aktywną pomoc w oszczędnym gospodarowaniu zasobami naturalnymi i ochronie środowiska naturalnego przez przekazanie użytego urządzenia do punktu składowania surowców wtórnych – użytych urządzeń elektrycznych.



Instrukcja obsługi została wydrukowana na papierze nadającym się do recyklingu. Segreguj ją zgodnie z zasadami.

REGLAREA GHIDONULUI

Pentru a regla ghidonul, slăbiți butonul de reglare, așezați ghidonul în poziția dorită și strângeți butonul de reglare. Asigurați-vă că ghidonul este fixat ferm și nu se mișcă.

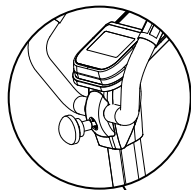

REGLAREA VERTICALĂ ȘI ORIZONTALĂ A ȘEII

Pentru a regla poziția șeii, slăbiți butonul de reglare aflat pe tijă, așezați șaua în poziția dorită și strângeți butonul de reglare.

Pentru a regla poziția orizontală a șeii, slăbiți butonul de reglare aflat pe ghidajul șeii, așezați șaua în poziția dorită și strângeți butonul de reglare.

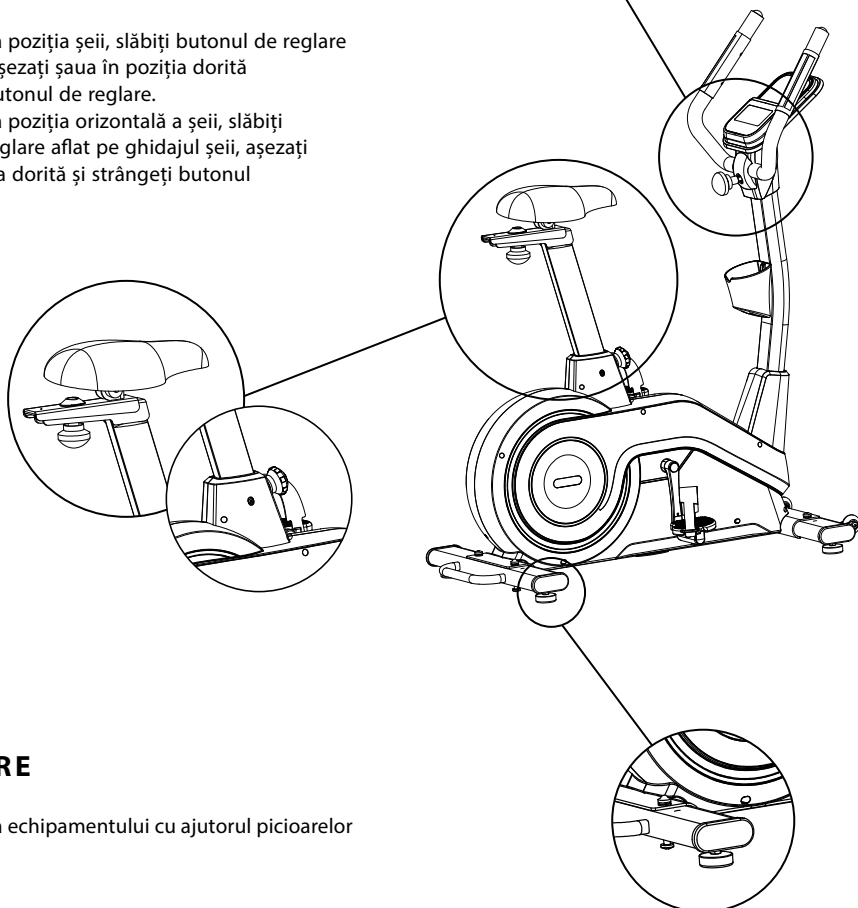

NIVELARE

Reglați poziția echipamentului cu ajutorul picioarelor de nivelare.

RO CURĂȚARE ȘI ÎNTREȚINERE

1. Echipamentul trebuie întreținut în mod regulat. Întreținerea trebuie efectuată cel puțin la fiecare 20 de ore de utilizare a echipamentului.
2. Întreținerea include:
 - verificarea pieselor mobile ale echipamentului și menținerea acestora lubrifiate. Se recomandă utilizarea unei unsori pentru rulmenți de bicicletă sau a unei unsori multifuncționale pentru echipamente fitness;
 - verificarea celorlalte piese ale echipamentului, inclusiv strângerea șuruburilor și piulițelor;
 - verificarea cablului de alimentare, dacă echipamentul este prevăzut cu acesta, pentru a depista eventuale deteriorări.
3. Pentru curățarea echipamentului se recomandă utilizarea unei lavete moi, ușor umezite cu apă sau, dacă este necesar, cu apă și săpun. Nu utilizați detergenți puternici sau materiale abrazive care pot deteriora echipamentul. Acordați o atenție deosebită componentelor din plastic.
4. După fiecare utilizare, îndepărtați de pe echipament toate urmele de transpirație și murdărie.

RO DEPANARE

Problemă	Soluție posibilă
Computerul nu afișează date. (E1)	Demontați computerul și verificați dacă toate cablurile sunt conectate corect și nu sunt deteriorate.
Echipamentul produce zgomote neobișnuite în timpul utilizării.	Verificați dacă toate piesele echipamentului sunt montate corect. Strângeți șuruburile.
Computerul nu afișează ritmul cardiac sau valorile sunt incorecte. (E2)	<ol style="list-style-type: none">1. Asigurați-vă că firele senzorului de puls și ale computerului sunt conectate corect.2. Pentru o citire corectă a pulsului, țineți ambele mâini pe senzori. Rețineți că măsurătorile pot fi ușor imprecise. Nu strângeți senzorii prea tare cu mâinile, deoarece acest lucru poate cauza erori de măsurare.3. Nu apăsați prea tare mâinile pe senzori, deoarece acest lucru poate cauza erori de măsurare.
Echipamentul este instabil.	Rotiți capătul stabilizatorului posterior pentru a nivela echipamentul.

1. Clientul are următoarele posibilități de depunere a unei reclamații:
 - prin completarea formularului de pe site: <https://trexsport.com/pl/serwis/>
 - prin e-mail: support@trexsport.com
 - în scris, la adresa de corespondență:
TREX S.A.
ul. Długa 24/13
31-146 Kraków
Polonia
2. Defectele apărute în perioada de garanție sunt, de regulă, remediate gratuit în termen de 14 zile lucrătoare de la data livrării produsului defect. În cazul în care este necesară trimiterea produsului pentru reparație în străinătate sau aducerea pieselor de schimb din străinătate, durata reparației poate fi mai mare.
3. Se aplică legislația țării în care a fost livrat produsul, inclusiv dispozițiile privind garanția. Convenția CISG nu se aplică.
4. Garanția nu acoperă daunele cauzate de utilizarea necorespunzătoare.

RO PROTECȚIA MEDIULUI



Acest produs este livrat într-un ambalaj pentru a-l proteja de eventuale deteriorări în timpul transportului. Ambalajele sunt materii prime neprelucrate și pot fi reciclate. Aruncați aceste materiale în funcție de tipul lor.



Dispozitivele electrice uzate (inclusiv computerul din acest produs) sunt materiale reciclabile — nu trebuie aruncate împreună cu deșeurile menajere, deoarece pot conține substanțe periculoase pentru sănătatea umană și pentru mediu! Vă rugăm să contribuiți activ la gestionarea responsabilă a resurselor naturale și la protecția mediului prin predarea dispozitivelor electrice uzate la un centru de reciclare corespunzător.



Manualul de utilizare a fost tipărit pe hârtie reciclabilă. Sortați-l conform regulilor.

ASTAVENIE RIADIDIEL

Ak chcete nastaviť riadidlá, uvoľnite gombík, nastavte riadidlá do požadovanej polohy a utiahnite gombík. Uistite sa, že riadidlá sú správne upevnené a nepohybujú sa.

NASTAVENIE SEDADLA VO ZVISLEJ A VODOROVNEJ POLOHE

Ak chcete zmeniť polohu sedadla, uvoľnite gombík na stĺpiku, nastavte sedadlo do požadovanej polohy a utiahnite gombík.

Ak chcete nastaviť vodorovnú polohu sedadla, uvoľnite gombík na vodiacej koľajnici sedadla, nastavte sedadlo do požadovanej polohy a utiahnite gombík.

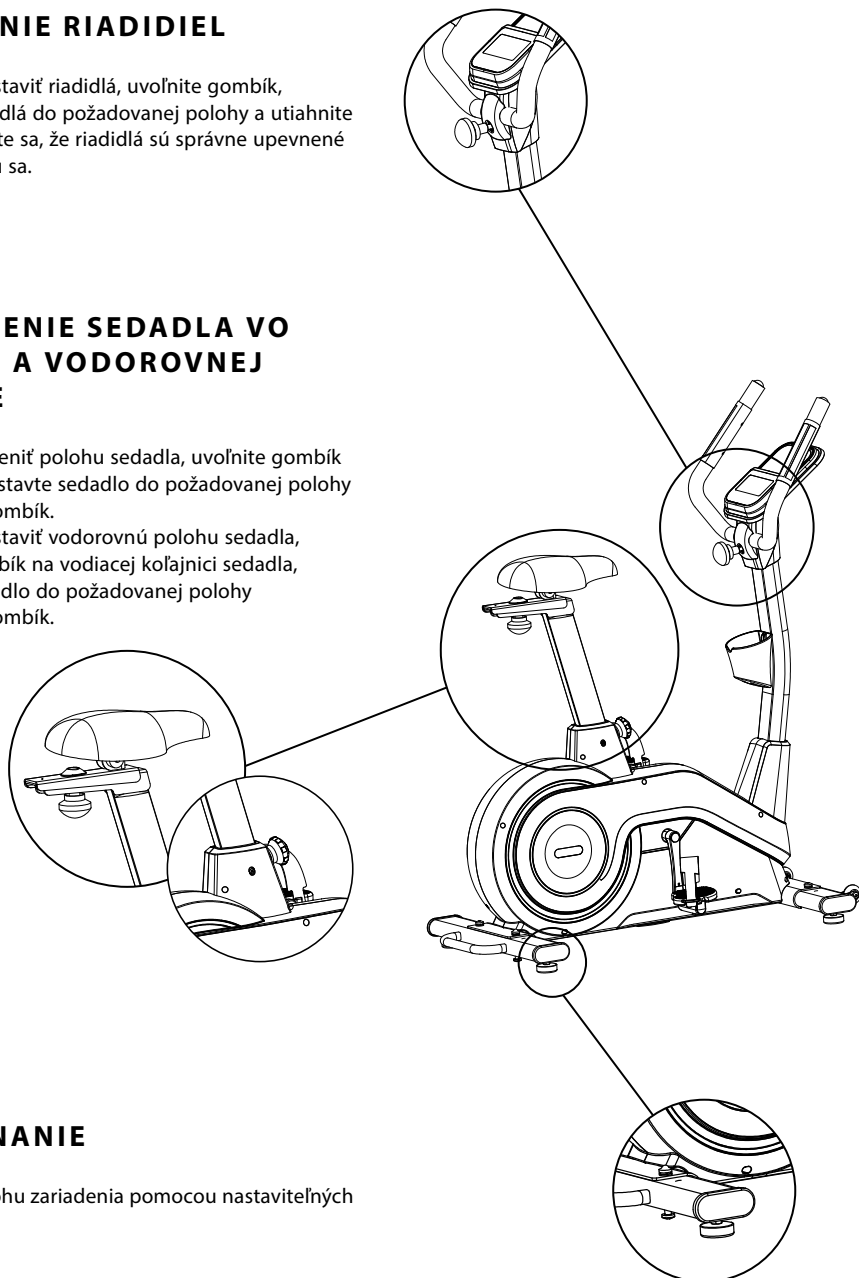

VYROVNANIE

Nastavte polohu zariadenia pomocou nastaviteľných nožičiek.

1. Zariadenie si vyžaduje pravidelnú údržbu. Mala by byť vykonaná najmenej každých 20 hodín prevádzky zariadenia.
2. Údržba zahŕňa kontrolu:
 - pohyblivé časti zariadenia, tzn. kontrola, či sú správne namazané. Ak nie, namažte ich. Odporúča sa používať špeciálne mazivá pre ložiská bicyklov alebo pre fitnes zariadenia.
 - všetky časti zariadenia, tzn. dotiahnutie skrutiek a matíc,
 - napájacie káble (ak sú v prístroji) kvôli poškodeniu.
3. Na čistenie zariadenia používajte mäkkú handričku mierne navlhčenú vodou alebo prípadne vodou s mydlom. Nepoužívajte žiadne silné čistiace prostriedky a ani materiály, ktoré môžu zariadenie poškodiť. Osobitnú pozornosť treba venovať plastovým komponentom.
4. Po každom použití odstráňte zo zariadenia všetky stopy potu a nečistôt.

SK RIEŠENIE PROBLÉMOV

Problém	Možné riešenia
Počítač nezobrazuje údaje. (E1)	Demontujte počítač a skontrolujte, či sú káble správne pripojené a či nie sú poškodené.
Zariadenie vydáva rušivé zvuky počas používania.	Skontrolujte, či sú všetky časti zariadenia správne namontované. Utiahnite skrutky.
Neukazujú sa hodnoty pulzu, alebo hodnoty sú zlé. (E2)	<ol style="list-style-type: none">1. Uistite sa, že prevody senzoru sú správne pripevnené.2. Aby ste zaistili správne marenia pulzu držte obe dlane na senzoroch. Pamätajte, že systém merania pulzu nemusí byť úplne presný.3. Príliš pevné uchopenie senzorov pulzu. Držte dlane na senzoroch pulzu a nestláčajte dlane príliš silno.
Zariadenie nie je stabilné.	Nastavte koncovku zadného stabilizátora tak, aby ste dali stroj do roviny.

1. Zákazník má nasledujúce možnosti uplatnenia reklamácie:

- prostredníctvom krokov na webovej stránke: <https://trexsport.com/pl/serwis/>
- e-mailom: support@trexsport.com
- písomne na adresu:

TREX S.A.
ul. Długa 24/13
31-146 Kraków
Polsko

2. Reklamácia vrátane odstránenia vady musí byť vybavená a kupujúci o tom musí byť informovaný najneskôr do tridsiatich (30) dní odo dňa uplatnenia reklamácie, pokiaľ sa predávajúci s kupujúcim nedohodne na dlhšej lehote. Ak je potrebné poslať produkt na opravu do zahraničia alebo doviesť náhradné diely zo zahraničia, oprava môže trvať dlhšie.
3. Použije sa právo krajiny, do ktorej bol tovar dodaný, vrátane záručných ustanovení. Neplatí Dohovor OSN o zmluvách o medzinárodnej kúpe tovaru.
4. Záruka sa nevzťahuje na poškodenia spôsobené nesprávnym používaním.

SK OCHRANA ŽIVOTNÉHO PROSTREDIA



Tento produkt sa dodáva v obale, ktorý ho chráni pred možným poškodením počas prepravy. Obal je vyrobený zo surovín, ktoré je možné recyklovať. Tieto obaly vyhadzujte a triedte podľa ich typu.



Opatrované elektrické zariadenia (vrátane počítača) sú druhotné suroviny a nesmú sa vyhadzovať do košov a kontajnerov na domový odpad, pretože môžu obsahovať látky nebezpečné pre ľudské zdravie a životné prostredie! Prosíme o aktívnu podporu efektívneho riadenia prírodných zdrojov a ochranu životného prostredia. Použitú zariadenie odovzdajte do zberne pre skladovanie druhotných surovín – použitých elektrických zariadení.



Návod na použitie bol vytlačený na recyklovateľnom papieri. Triediť ho podľa platných pravidiel.

РЕГУЛЮВАННЯ КЕРМА

Щоб відрегулювати кермо, послабте ручку, встановіть кермо в потрібне положення і затягніть ручку. Переконайтеся, що кермо встановлено правильно і не рухається.

РЕГУЛЮВАННЯ СІДЛА В ВЕРТИКАЛЬНОМУ ТА ГОРИЗОНТАЛЬНОМУ ПОЛОЖЕННІ

Щоб змінити положення сидла, відкрутіть ручку, розташовану на колонці, встановіть сидло в потрібне положення і затягніть ручку.

Щоб відрегулювати горизонтальне положення сидла, відкрутіть ручку, розташовану на направляючій сидла, встановіть сидло в потрібне положення і затягніть ручку.

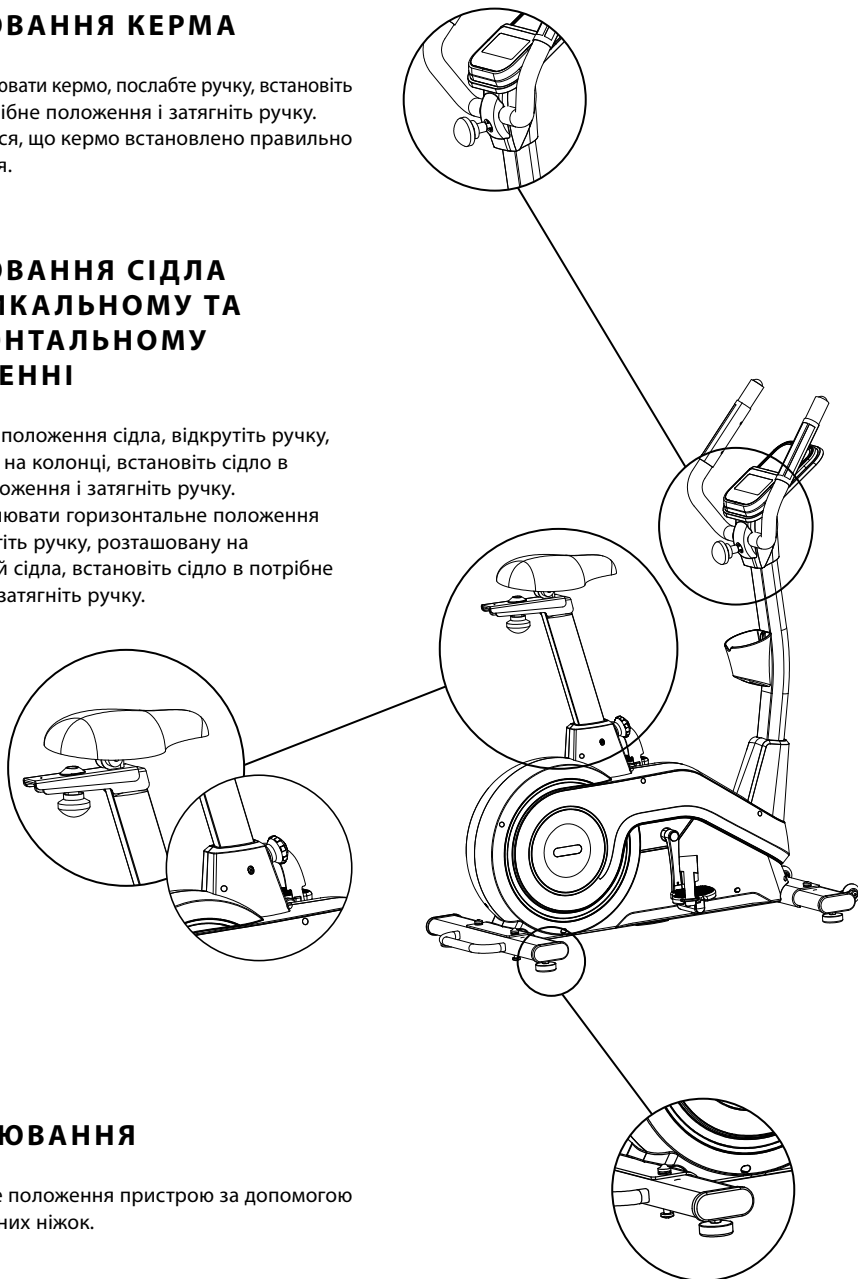

ВИРІВНЮВАННЯ

Відрегулюйте положення пристрою за допомогою вирівнювальних ніжок.

1. Регулярно перевіряйте пристрій. Це слід робити щонайменше кожні 20 годин роботи обладнання.
2. Технічне обслуговування повинно включати контроль за:
 - рухомими частинами пристрою, тобто перевірка їх належного змащення. Якщо є не змащені ділянки, змастіть їх. Рекомендується використовувати спеціальні мастила для підшипників велосипедів або для фітнес-обладнання.
 - всі запчастини обладнання, такі як затягуючі гвинти та гайки,
 - шнури живлення (якщо вони є в пристрої) на будь-які пошкодження.
3. Для очищення обладнання використовуйте м'яку тканину, трохи змочену водою або водою з милом. Не використовуйте сильні речовини чи агресивні чистячі засоби, які можуть пошкодити обладнання. Особливо обережно слід поводитися із пластиковими компонентами.
4. Після кожного використання очищуйте пристрій від часток поту чи бруду.

UA ВИРІШЕННЯ ПРОБЛЕМ

Проблема	Можливе рішення
Комп'ютер не відображає дані (E1).	Перевірте підключення комп'ютера і переконайтеся, що кабелі підключені правильно та що вони не пошкоджені.
Пристрій видає тривожні звуки під час використання.	Перевірте, чи всі частини пристрою встановлені правильно. Затягніть гвинти.
Комп'ютер не показує пульс або відображає не правильне значення (E2).	<ol style="list-style-type: none">1. Переконайтеся, що кабель датчиків і комп'ютера з'єднані правильно.2. Щоб забезпечити належне читання пульсу, тримайте обидві руки на датчиках. Пам'ятайте, що вимірювання частоти серцевих скорочень може мати похибку.3. Не тримайтеся за датчики пульсу надто міцно. Намагайтеся тримати руки на датчиках, не притискаючи їх занадто сильно.
Обладнання у нестійкому положенні.	Відрегулюйте положення пристрою за допомогою ніжок для регуляції висоти. Переконайтеся, що всі гвинти та гайки відповідно закручені.

1. Покупець має наступні варіанти подання скарги:

- через форму заповнення рекламційного формуляру на сайті: <https://trexsport.com/pl/serwis/>
- електронною поштою: support@trexsport.com
- письмово на поштову адресу:

TREX S.A.
ul. Długa 24/13
31-146 Kraków
Польща

2. Дефекти або пошкодження товару, виявлені протягом гарантійного періоду, будуть усунені безкоштовно протягом 14 робочих днів з дати доставки товару до сервісу. Якщо потрібно привезти деталі з-за кордону, термін ремонту може бути продовжений.
3. Всі гарантійні умови виконуються за законодавством країни, куди було доставлено товар, включаючи гарантійні положення. Конвенція ООН про договори міжнародної купівлі-продажу товарів не застосовується.
4. Гарантія не поширюється на пошкодження, що виникли внаслідок неналежного використання.

UA ОХОРОНА НАВКОЛИШНЬОГО СЕРЕДОВИЩА



Цей виріб поставляється в упаковці, для захисту від можливих пошкоджень під час транспортування. Упаковка є необробленою сировиною і може бути перероблена. Позбудьтеся цих матеріалів відповідно до їх типу.



Використані електричні пристрої (зокрема комп'ютер) – це матеріали, що підлягають вторинній переробці – їх не слід утилізувати з побутовими відходами, оскільки вони можуть містити речовини, небезпечні для здоров'я людини та навколишнього середовища! Будь ласка, активно допомагайте в економному управлінні природними ресурсами та охороні навколишнього середовища, передаючи використаний пристрій до пункту прийому вторинних матеріалів – використаних електричних пристроїв.



Інструкцію надруковано на папері, придатному для переробки. Сортуйте її відповідно до чинних правил.

TREX SPORT

WWW.TREXSPORT.COM

D I S T R I B U T I O N

**TREX S.A.
Długa 24/13
31-146 Kraków
Poland**

**Grosner Sport GmbH
Prenzlauer Str. 3D
17321 Löcknitz
Germany**

I M P O R T E R

**Hegen Europe Sp. z o.o.
Sportowa 3A
32-080 Zabierzów
Poland**

MADE IN CHINA