

# TREX E-SPORTS

WWW.TREX-ESPORTS.COM

## ***Tx - 420VL VERMO 2***

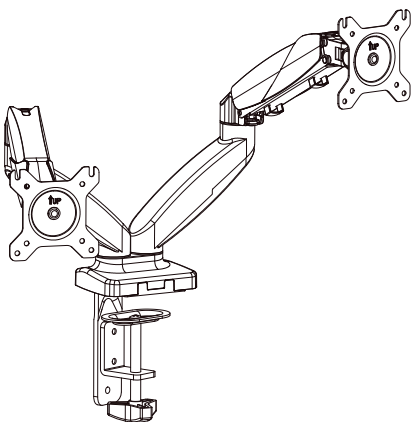

- 
- CZ** RAMENO NA MONITOR K PRACOVNÍMU STOLU
  - DE** MONITORARM FÜR SCHREIBTISCH
  - EN** DESK MONITOR ARM
  - FR** BRAS DE MONITEUR DE BUREAU
  - PL** UCHWYT BIURKOWY DO MONITORA
  - SK** RAMENO NA MONITOR K PRACOVNÉMU STOLU
  - UA** НАСТІЛЬНИЙ КРОНШТЕЙН ДЛЯ МОНИТОРА



**NÁVOD K POUŽITÍ** 01

---

**BEDIENUNGSANLEITUNG** 03

---

**INSTRUCTION** 05

---

**INSTRUCTIONS D'UTILISATION** 07

---

**INSTRUKCJA OBSŁUGI** 09

---

**NÁVOD NA POUŽITIE** 11

---

**ІНСТРУКЦІЯ З ЕКСПЛУАТАЦІЇ** 13

---

**MONTÁŽ / MONTAGE / ASSEMBLY /  
INSTALLATION / MONTAŽ / MONTÁŽ / УСТАНОВКА** 15

---



**STOLNÍ DRŽÁK NA MONITOR / SCHREIBTISCHHALTERUNG  
FÜR MONITOR / DESK MONITOR MOUNT / SUPPORT DE BUREAU  
POUR MONITEUR / UCHWYT BIURKOWY DO MONITORA / STOĽOVÝ  
DRŽIAK NA MONITOR / НАСТІЛЬНЕ КРІПЛЕННЯ ДЛЯ МОНИТОРА**

---

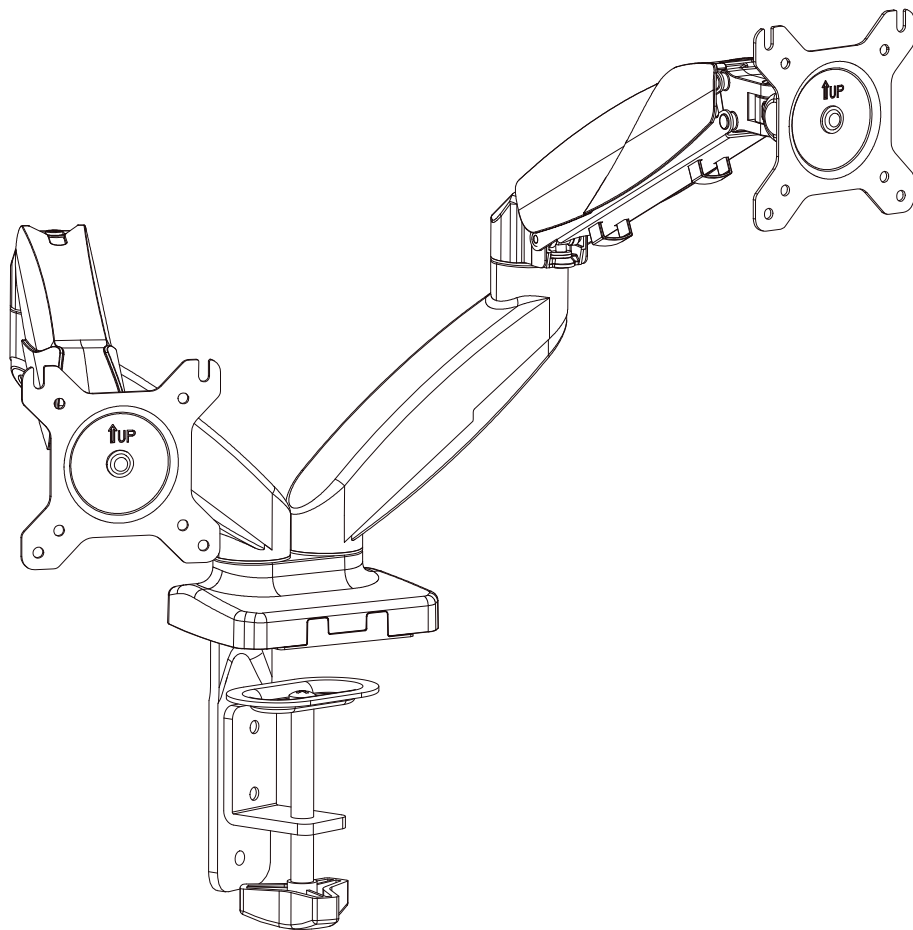



**PŘED POUŽITÍM ZAŘÍZENÍ SI POZORNĚ PŘEČTĚTE VŠECHNY POKYNY. USCHOVEJTE SI TYTO POKYNY PRO BUDOUCÍ POUŽITÍ.**

1. Plná bezpečnost a účinnost používání mohou být zajištěny pouze za předpokladu, že je stolní držák na monitor sestaven a používán v souladu s návodem. Ujistěte se, že jsou uživatelé výrobku seznámeni se všemi omezeními, upozorněními a bezpečnostními opatřeními. Neneseme odpovědnost za problémy nebo zranění vzniklé v důsledku používání v rozporu s tímto návodem.
2. Držák monitoru na stůl smí být používán pouze k určenému účelu – výhradně pro domácí použití a pouze dospělými osobami. Nepoužívejte výrobek na veřejných místech. Uchovávejte výrobek mimo dosah dětí. Nezletilé osoby mohou výrobek používat pouze pod dohledem dospělé osoby.
3. Výrobek je určen výhradně k použití v domácím prostředí při pokojové teplotě.
4. Před zahájením používání zkontrolujte, zda je výrobek kompletní a zda jsou všechny jeho části správně namontovány.
5. Při nastavování držte ruce, prsty a jiné předměty mimo dosah pohyblivých částí.
6. Neprovádějte žádná nastavení ani úpravy stolního držáku na monitor kromě těch, které jsou popsány v tomto návodu. V případě problémů kontaktujte servisní oddělení (kontaktní údaje jsou uvedeny v další části návodu).
7. Pravidelné čištění stolního držáku na monitor pomáhá zachovat jeho estetický vzhled a funkčnost. Výrobek lze čistit běžnými prostředky na bázi mýdla. V případě prachu nebo nečistot jej otřete mírně navlhčeným hadříkem nebo použijte jemný čisticí prostředek zředěný v teplé vodě a poté osušte.
8. Nepřekračujte maximální povolené zatížení uvedené v tomto návodu.

1. Zákazník má následující možnosti uplatnění reklamace:

- e-mailem: [support@trex-esports.com](mailto:support@trex-esports.com)

- písemně na adresu:

**TREX S.A.**

**ul. Długa 24/13**

**31-146 Kraków**

**Polsko**

2. Reklamacie včetně odstranění vady musí být vyřízena a kupující o tom musí být informován nejpozději do třiceti (30) dnů ode dne uplatnění reklamace, pokud se prodávající s kupujícím nedohodne na delší lhůtě. Pokud je třeba poslat produkt na opravu do zahraničí nebo dovézt náhradní díly ze zahraničí, oprava může trvat déle.
3. Použije se právo země, do které bylo zboží dodáno, včetně záručních ustanovení. Neplatí Úmluva OSN o smlouvách o mezinárodní koupi zboží.
4. Záruka se nevztahuje na poškození způsobená nesprávným používáním.

## CZ OCHRANA ŽIVOTNÍHO PROSTŘEDÍ

---



Tento výrobek je dodáván v obalu, aby byl chráněn před možným poškozením během přepravy. Obaly jsou vyrobené ze surovin, které lze recyklovat. Tyto materiály vyhazujte podle jejich typu.

**LESEN SIE DAS GESAMTE HANDBUCH SORGFÄLTIG DURCH, BEVOR SIE DAS GERÄT VERWENDEN. BEWAHREN SIE DAS HANDBUCH ZUM SPÄTEREN NACHSCHLAGEN AUF.**

1. Volle Sicherheit und ordnungsgemäße Funktion können nur gewährleistet werden, wenn die Monitor-Tischhalterung gemäß der Anleitung montiert und verwendet wird. Stellen Sie sicher, dass alle Benutzer über sämtliche Einschränkungen, Warnhinweise und Vorsichtsmaßnahmen informiert sind. Wir übernehmen keine Haftung für Schäden oder Verletzungen, die durch eine unsachgemäße Verwendung entgegen dieser Anleitung entstehen.
2. Die Monitor-Tischhalterung darf ausschließlich bestimmungsgemäß verwendet werden – nur für den privaten Gebrauch und nur durch Erwachsene. Verwenden Sie das Produkt nicht in öffentlichen Bereichen. Bewahren Sie es außerhalb der Reichweite von Kindern auf. Minderjährige dürfen das Produkt nur unter Aufsicht Erwachsener benutzen.
3. Das Produkt ist ausschließlich für den Einsatz im Haushalt bei Raumtemperatur vorgesehen.
4. Überprüfen Sie vor der Inbetriebnahme, ob das Produkt vollständig ist und ob alle Teile korrekt montiert sind.
5. Halten Sie bei Einstellarbeiten Hände, Finger und andere Gegenstände von beweglichen Teilen fern.
6. Nehmen Sie keine Einstellungen oder Modifikationen an der Monitor-Tischhalterung vor, außer den in dieser Anleitung beschriebenen. Wenden Sie sich im Problemfall an den Kundendienst (Kontaktinformationen siehe weiteren Teil der Anleitung).
7. Eine regelmäßige Reinigung der Monitor-Tischhalterung trägt zur Erhaltung von Optik und Funktionalität bei. Das Produkt kann mit handelsüblichen, seifenbasierten Reinigungsmitteln gereinigt werden. Bei Staub und Verschmutzungen mit einem leicht feuchten Tuch oder einem milden, in warmem Wasser verdünnten Reinigungsmittel reinigen und anschließend trocken wischen.
8. Überschreiten Sie nicht die in dieser Anleitung angegebene maximal zulässige Belastung.

## DE GEWÄHRLEISTUNG

---

1. Sie haben folgende Möglichkeiten, um Ihre Reklamation zu melden:

- via E-Mail: [support@trex-esports.com](mailto:support@trex-esports.com)
- schriftlich an folgende Adresse:

**Grosner Sport GmbH**  
**Prenzlauer Str. 3D**  
**17321 Löcknitz**  
**Deutschland**

2. Mängel, die innerhalb der Gewährleistungsfrist auftreten, werden im Regelfall innerhalb von 14 Werktagen ab dem Zustelldatum des mangelhaften Artikels kostenlos beseitigt. Falls das Gerät zur Reparatur ins Ausland geschickt oder Ersatzteile aus dem Ausland beschafft werden müssen, kann die Reparatur länger dauern.
3. Es gilt das Recht des Landes, einschließlich der Gewährleistungsbestimmungen, in das die Ware geliefert wird. UN-Kaufrecht gilt nicht.
4. Die Gewährleistung gilt nicht für Schäden, die durch eine unsachgemäße Benutzung entstanden sind.

## DE UMWELTSCHUTZ

---



Dieses Produkt wird in einer Verpackung geliefert, um es vor möglichen Transportschäden zu schützen. Die Verpackung ist unverarbeitetes Rohmaterial und kann recycelt werden. Entsorgen Sie diese nach den geltenden Vorschriften der örtlichen Abfallentsorgung.

### **BEFORE USING THE EQUIPMENT, READ THE INSTRUCTIONS CAREFULLY AND KEEP THEM FOR FUTURE USE.**

1. Full safety and effective operation can only be ensured if the desk monitor mount is assembled and used in accordance with this manual. Ensure that all users are informed of all limitations, warnings, and safety precautions. We accept no liability for damage or injury resulting from use contrary to the instructions provided herein.
2. The desk monitor mount may only be used for its intended purpose – for domestic use only and by adults. Do not use the product in public places. Keep the product out of reach of children. Minors may use the product only under adult supervision.
3. The product is intended for indoor household use only, at room temperature.
4. Before use, check that the product is complete and that all components are correctly installed.
5. During adjustment, keep hands, fingers, and other objects away from moving parts.
6. Do not perform any adjustments or modifications to the desk monitor mount other than those described in this manual. In case of problems, contact the service department (contact details are provided later in the manual).
7. Regular cleaning of the desk monitor mount helps maintain its appearance and functionality. The product may be cleaned using commonly available soap-based cleaning agents. In case of dust or dirt, wipe with a slightly damp cloth or use a mild detergent diluted in warm water, then wipe dry.
8. Do not exceed the maximum permissible load specified in this manual.

## EN WARRANTY

---

1. Customer has the following options for submitting a complaint:
  - by an email: **support@trex-esports.com**
  - in writing to the correspondence address:  
**TREX S.A.**  
**ul. Długa 24/13**  
**31-146 Kraków**  
**Poland**
2. Defects revealed during the warranty period will be removed free of charge within 14 working days from the date of delivery of device. If it is necessary to send product for repair abroad or to import spare parts from abroad, the repair period may be extended.
3. The law of the country to which the goods were delivered shall apply, including warranty rules. CISG does not apply.
4. The warranty does not cover damage caused by improper use.

## EN ENVIRONMENTAL PROTECTION

---



This item has been packaged to protect it from potential damage during shipping. The packaging can be recycled. Discard these materials according to their type.

**AVANT D'UTILISER L'APPAREIL, LISEZ ATTENTIVEMENT L'INTÉGRALITÉ DU MANUEL. CONSERVEZ LE MANUEL POUR LES RÉFÉRENCES FUTURES.**

1. La sécurité totale et l'efficacité d'utilisation ne peuvent être garanties que si le support de bureau pour moniteur est assemblé et utilisé conformément au présent manuel. Assurez-vous que tous les utilisateurs soient informés de l'ensemble des limitations, avertissements et mesures de précaution. Nous déclinons toute responsabilité en cas de dommages ou de blessures résultant d'une utilisation non conforme à cette notice.
2. Le support de bureau pour moniteur doit être utilisé exclusivement conformément à sa destination – uniquement pour un usage domestique et par des adultes. Ne pas utiliser dans des lieux publics. Ne laissez pas le produit à la portée des enfants. Les mineurs doivent utiliser le produit uniquement sous la surveillance d'un adulte.
3. Le produit est destiné exclusivement à une utilisation domestique, à température ambiante.
4. Avant la première utilisation, vérifiez que le produit est complet et que toutes ses pièces sont correctement positionnées.
5. Lors des réglages, maintenez les mains, les doigts et tout autre objet à distance des éléments mobiles.
6. N'effectuez aucun réglage ni aucune modification du support de bureau pour moniteur autres que ceux décrits dans ce manuel. En cas de problème, contactez le service après-vente (coordonnées indiquées plus loin dans la notice).
7. Un nettoyage régulier du support de bureau pour moniteur permet de préserver son esthétique et sa fonctionnalité. Le produit peut être nettoyé à l'aide de détergents courants à base de savon. En cas de poussière ou de salissures, essuyez-le avec un chiffon légèrement humide ou utilisez un détergent doux dilué dans de l'eau tiède, puis séchez soigneusement.
8. Ne dépassez pas la charge maximale admissible indiquée dans ce manuel.

1. Le client a les possibilités suivantes pour signaler une réclamation:

- par e-mail: **support@trex-esports.com**
- par écrit à l'adresse suivante:

**Grosner Sport GmbH**  
**Prenzlauer Str. 3D**  
**17321 Löcknitz**  
**Allemagne**

2. Les défauts survenus pendant la période de garantie seront généralement réparés gratuitement dans un délai de 14 jours ouvrables à compter de la date de livraison du produit défectueux. Si l'envoi de l'appareil pour réparation à l'étranger ou l'importation de pièces de rechange de l'étranger est nécessaire, la réparation peut prendre plus de temps.
3. La loi du pays de livraison des marchandises s'applique, y compris les dispositions relatives à la garantie. La Convention des Nations unies sur les contrats de vente internationale de marchandises ne s'applique pas.
4. La garantie ne couvre pas les dommages causés par une utilisation incorrecte.

---

**FR PROTECTION DE L'ENVIRONNEMENT**

---



Ce produit est fourni dans un emballage pour le protéger de tout dommage pendant le transport. L'emballage est une matière première non transformée et peut être recyclé. Jeter ces matériaux selon leur type.

**PRZED UŻYCIEM URZĄDZENIA, PRZECZYTAJ UWAŻNIE CAŁĄ INSTRUKCJĘ. ZACHOWAJ INSTRUKCJĘ OBSŁUGI NA PRZYSZŁOŚĆ.**

1. Pełne bezpieczeństwo i skuteczność użytkowania mogą zostać osiągnięte pod warunkiem złożenia i użytkowania uchwytu biurkowego do monitora zgodnie z instrukcją. Pamiętaj, aby użytkownicy produktu zostali poinformowani o wszystkich ograniczeniach, ostrzeżeniach i środkach ostrożności. Nie ponosimy odpowiedzialności za problemy lub obrażenia spowodowane postępowaniem niezgodnym z zasadami określonymi w niniejszej instrukcji.
2. Uchwyt biurkowy do monitora wolno stosować wyłącznie zgodnie z jego przeznaczeniem – tylko do użytku domowego, przez osoby dorosłe. Nie należy używać go w miejscach publicznych. Nie pozostawiaj produktu w miejscu dostępnym dla dzieci. Podczas użytkowania niepełnoletni powinni przebywać pod nadzorem dorosłych.
3. Produkt należy używać wyłącznie w warunkach domowych, w temperaturze pokojowej.
4. Przed rozpoczęciem użytkowania sprawdź, czy produkt jest kompletny oraz czy wszystkie jego części znajdują się na swoich miejscach.
5. Podczas regulacji trzymaj dłonie, palce i inne przedmioty z dala od ruchomych elementów.
6. Nie dokonuj żadnych regulacji ani modyfikacji uchwytu biurkowego do monitora oprócz opisanych w niniejszej instrukcji. W razie problemów skontaktuj się z serwisem (dane kontaktowe podane są w dalszej części instrukcji).
7. Regularne czyszczenie uchwytu biurkowego do monitora pomoże w utrzymaniu jego estetyki i funkcjonalności. Produkt można czyścić za pomocą dostępnych środków na bazie mydła. W przypadku pojawienia się kurzu lub zabrudzeń najlepiej przetrzeć go lekko wilgotną szmatką lub zastosować rozcieńczony w ciepłej wodzie łagodny środek myjący, a następnie wytrzeć do sucha.
8. Nie przekraczaj maksymalnego dopuszczalnego obciążenia określonego w niniejszej instrukcji.

1. Klient ma następujące możliwości zgłoszenia reklamacji:

- pocztą elektroniczną: **support@trex-esports.com**
- pisemnie na adres korespondencyjny:

**TREX S.A.**

**ul. Długa 24/13**

**31-146 Kraków**

**Polska**

2. Wady powstałe w okresie gwarancyjnym będą zazwyczaj usuwane bezpłatnie w ciągu 14 dni roboczych od daty dostarczenia wadliwego produktu. W przypadku konieczności wysłania produktu do naprawy za granicę lub sprowadzenia części zamiennych z zagranicy, naprawa może potrwać dłużej.
3. Zastosowanie ma prawo kraju, do którego dostarczono towar, w tym przepisy dotyczące gwarancji. Konwencja CISG nie ma zastosowania.
4. Gwarancja nie obejmuje uszkodzeń spowodowanych niewłaściwym użytkowaniem.



Ten produkt jest dostarczany w opakowaniu, by uchronić go od ewentualnych uszkodzeń podczas transportu. Opakowania są surowcami nieprzetworzonymi i mogą być recyklowane. Wyrzucaj te materiały według ich rodzaju.

### **PRED POUŽITÍM ZARIADENIA SI POZORNE PREČÍTAJTE TENTO NÁVOD. USCHOVAJTE TENTO NÁVOD PRE BUDÚCE POUŽITIE.**

1. Úplná bezpečnosť a účinnosť používania môžu byť zabezpečené iba vtedy, ak je stolový držiak na monitor zostavený a používaný v súlade s týmto návodom. Uistite sa, že používatelia výrobku sú oboznámení so všetkými obmedzeniami, upozorneniami a bezpečnostnými opatreniami. Nezodpovedáme za škody alebo zranenia spôsobené používaním v rozpore s týmto návodom.
2. Držiak monitora na stôl sa smie používať iba na určený účel – výlučne na domáce použitie a len dospelými osobami. Výrobok nepoužívajte na verejných miestach. Uchovávajte výrobok mimo dosahu detí. Maloleté osoby môžu výrobok používať len pod dohľadom dospeljej osoby.
3. Výrobok je určený výhradne na použitie v domácnosti pri izbovej teplote.
4. Pred začatím používania skontrolujte, či je výrobok kompletný a či sú všetky jeho časti správne umiestnené.
5. Počas nastavovania držte ruky, prsty a iné predmety mimo pohyblivých častí.
6. Nevykonávajte žiadne nastavenia ani úpravy stolového držiaka na monitor okrem tých, ktoré sú uvedené v tomto návode. V prípade problémov kontaktujte servis (kontaktné údaje sú uvedené v ďalšej časti návodu).
7. Pravidelné čistenie stolového držiaka na monitor pomáha udržiavať jeho estetiku a funkčnosť. Výrobok možno čistiť bežne dostupnými mydlovými čistiacimi prostriedkami. V prípade prachu alebo nečistôt ho utrite mierne navlhčenou handričkou alebo použite jemný čistiaci prostriedok zriadený v teplej vode a následne osušte.
8. Neprekračujte maximálne povolené zaťaženie uvedené v tomto návode.

1. Zákazník má nasledujúce možnosti uplatnenia reklamácie:

- e-mailom: **support@trex-esports.com**

- písomne na adresu:

**TREX S.A.**

**ul. Długa 24/13**

**31-146 Kraków**

**Poľsko**

2. Reklamácia vrátane odstránenia vady musí byť vybavená a kupujúci o tom musí byť informovaný najneskôr do tridsiatich (30) dní odo dňa uplatnenia reklamácie, pokiaľ sa predávajúci s kupujúcim nedohodne na dlhšej lehote. Ak je potrebné poslať produkt na opravu do zahraničia alebo doviezť náhradné diely zo zahraničia, oprava môže trvať dlhšie.
3. Použije sa právo krajiny, do ktorej bol tovar dodaný, vrátane záručných ustanovení. Neplatí Dohovor OSN o zmluvách o medzinárodnej kúpe tovaru.
4. Záruka sa nevzťahuje na poškodenia spôsobené nesprávnym používaním.

---

**SK OCHRANA ŽIVOTNÉHO PROSTREDIA**

---



Tento produkt sa dodáva v obale, ktorý ho chráni pred možným poškodením počas prepravy. Obal je vyrobený zo surovín, ktoré je možné recyklovať. Tieto obaly vyhadzujte a triedte podľa ich typu.

**ПЕРЕД ВИКОРИСТАННЯМ УВАЖНО ПРОЧИТАЙТЕ ВСЮ ІНСТРУКЦІЮ.  
ЗБЕРІГАЙТЕ ПОСІБНИК ДЛЯ ПОДАЛЬШОГО ВИКОРИСТАННЯ.**

1. Повна безпека та ефективність використання можуть бути досягнуті лише за умови, що настільне кріплення для монітора зібране та використовується відповідно до цієї інструкції. Переконайтеся, що всі користувачі ознайомлені з усіма обмеженнями, попередженнями та заходами безпеки. Ми не несемо відповідальності за пошкодження або травми, спричинені використанням виробу з порушенням цієї інструкції.
2. Настільне кріплення для монітора дозволяється використовувати виключно за призначенням – лише для домашнього використання та дорослими особами. Не використовуйте виріб у громадських місцях. Не залишайте продукт у місцях, доступних для дітей. Неповнолітні повинні користуватися виробом лише під наглядом дорослих.
3. Виріб призначений виключно для використання в домашніх умовах при кімнатній температурі.
4. Перед початком використання перевірте, чи виріб укомплектований та чи всі його частини встановлені належним чином.
5. Під час регулювання тримайте руки, пальці та інші предмети подалі від рухомих частин.
6. Не здійснюйте жодних регулювань або модифікацій настільного кріплення для монітора, окрім тих, що описані в цій інструкції. У разі виникнення проблем зверніться до сервісної служби (контактні дані наведені далі в інструкції).
7. Регулярне очищення настільного кріплення для монітора допоможе зберегти його зовнішній вигляд та функціональність. Виріб можна очищати за допомогою звичайних мийних засобів на основі мила. У разі появи пилу або забруднень протріть його злегка вологою ганчіркою або використовуйте м'який мийний засіб, розведений у теплій воді, після чого витріть насухо.
8. Не перевищуйте максимально допустиме навантаження, зазначене в цій інструкції.

1. Покупець має наступні варіанти подання скарги:

- електронною поштою: **support@trex-esports.com**
- письмово на поштову адресу:

**TREX S.A.**  
**ul. Długa 24/13**  
**31-146 Kraków**  
**Польща**

2. Дефекти або пошкодження товару, виявлені протягом гарантійного періоду, будуть усунені безкоштовно протягом 14 робочих днів з дати доставки товару до сервісу. Якщо потрібно привезти деталі з-за кордону, термін ремонту може бути продовжений.
3. Всі гарантійні умови виконуються за законодавством країни, куди було доставлено товар, включаючи гарантійні положення. Конвенція ООН про договори міжнародної купівлі-продажу товарів не застосовується.
4. Гарантія не поширюється на пошкодження, що виникли внаслідок неналежного використання.

---

**UA ОХОРОНА НАВКОЛИШНЬОГО СЕРЕДОВИЩА**



---

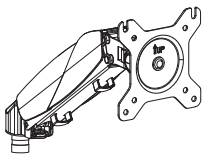
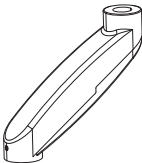
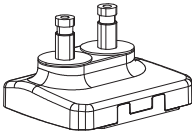
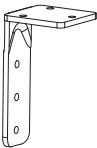
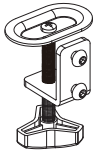

Цей виріб поставляється в упаковці, для захисту від можливих пошкоджень під час транспортування. Упаковка є необробленою сировиною і може бути перероблена. Позбудьтеся цих матеріалів відповідно до їх типу.

**SEZNAM DÍLŮ / STÜCKLISTE / LIST OF PARTS /  
 LISTE DE PIÈCES / LISTA CZĘŚCI / ZOZNAM DIELOV /  
 СПИСОК ДЕТАЛЕЙ**

<b>A</b>		<b>×2</b>
<b>B</b>		<b>×2</b>
<b>C</b>		<b>×1</b>
<b>D</b>		<b>×1</b>
<b>E</b>		<b>×1</b>

<b>1</b>	 <p>M4×12 (×8) M4×30 (×8) 12×5,8×16 (×8)</p>
<b>2</b>	 <p>S=3 mm (×1) S=4 mm (×1) S=5 mm (×1)</p>
<b>3</b>	 <p>M6×12 (×3)</p>

# MONTÁŽ / MONTAGE / ASSEMBLY / INSTALLATION / MONTAŽ / MONTÁŽ / УСТАНОВКА

## 1a.

- CZ Montáž držáku upevňovaného k desce stolu.
- DE Montage der an der Tischplatte befestigten Halterung.
- EN Installation of the desk-mounted bracket.
- FR Montage du support fixé au plateau du bureau.
- PL Montaż uchwyty mocowanego do blatu biurka.
- SK Montáž držiaka upevneného k doske stola.
- UA Монтаж кронштейна, що кріпиться до стільниці столу.

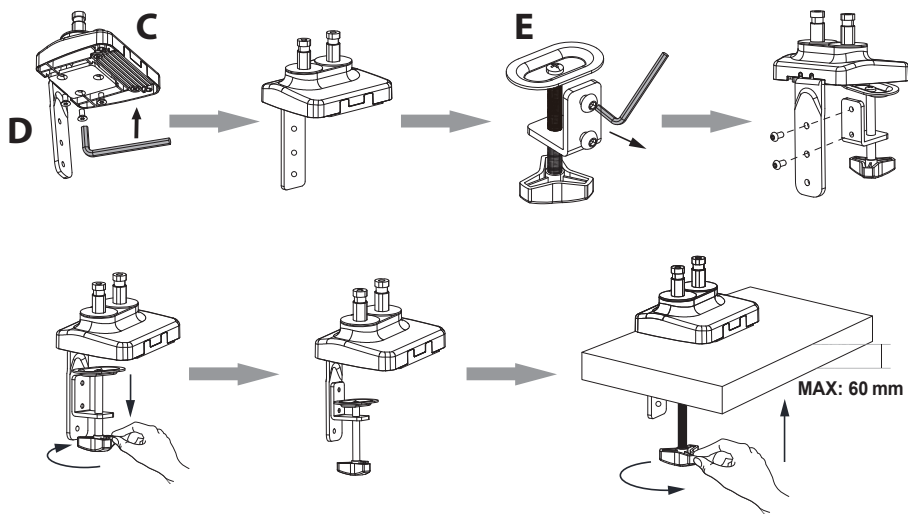
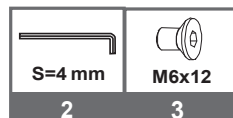

# MONTÁŽ / MONTAGE / ASSEMBLY / INSTALLATION / MONTAŽ / MONTÁŽ / УСТАНОВКА

## 1b.

- CZ** Montáž držáku pomocí kabelové průchodky v desce stolu.  
**DE** Montage der Halterung mittels Kabeldurchführung in der Tischplatte.  
**EN** Installation of the bracket using the cable grommet in the desk tabletop.  
**FR** Montage du support à l'aide du passe-câbles intégré au plateau du bureau.  
**PL** Montaż uchwytu za pomocą przepustu kablowego w blacie biurka.  
**SK** Montáž držiaka pomocou káblovej priechodky v doske stola.  
**UA** Монтаж кронштейна за допомогою кабельного вводу в стільниці столу.

- CZ** POZNÁMKA: Pokud je stůl vybaven stávajícím otvorem pro kabelovou průchodku, nainstalujte jednotku přímo skrz tento otvor. Pokud otvor pro průchodku není k dispozici, vyznačte místo instalace na desce stolu a vyvrtejte otvor o průměru 40–60 mm pomocí vhodného vrtáku.
- DE** HINWEIS: Ist der Schreibtisch mit einer vorhandenen Kabeldurchführung ausgestattet, montieren Sie die Einheit direkt durch diese Öffnung. Ist keine Kabeldurchführung vorhanden, markieren Sie die Montagestelle auf der Tischplatte und bohren Sie mit einem geeigneten Bohrer ein Loch mit einem Durchmesser von 40–60 mm.
- EN** NOTE: If the desk is equipped with an existing grommet hole, install the unit directly through the grommet opening. If no grommet hole is present, mark the installation location on the desktop and drill a hole with a diameter of 40–60 mm using an appropriate drill.
- FR** REMARQUE : Si le bureau est équipé d'un passe-câbles existant, installez l'unité directement à travers l'ouverture du passe-câbles. En l'absence de passe-câbles, marquez l'emplacement d'installation sur le plateau et percez un trou d'un diamètre de 40–60 mm à l'aide d'un foret approprié.
- PL** UWAGA: Jeżeli biurko jest wyposażone w istniejący otwór przepustu kablowego, zamontuj uchwyt bezpośrednio przez ten otwór. Jeżeli otwór przepustu kablowego nie występuje, zaznacz miejsce montażu na blacie i wywierć otwór o średnicy 40–60 mm, używając odpowiedniego wiertła.
- SK** POZNÁMKA: Ak je stôl vybavený existujúcim otvorom pre kábovú priechodku, nainštalujte jednotku priamo cez tento otvor. Ak otvor pre priechodku nie je k dispozícii, označte miesto montáže na doske stola a vyvŕtajte otvor s priemerom 40–60 mm pomocou vhodného vrtáka.
- UA** ПРИМІТКА: Якщо стіл оснащений наявним отвором для кабельного вводу, встановіть виріб безпосередньо через цей отвір. Якщо отвір для кабельного вводу відсутній, позначте місце встановлення на стільниці та просвердліть отвір діаметром 40–60 мм, використовуючи відповідне свердло.

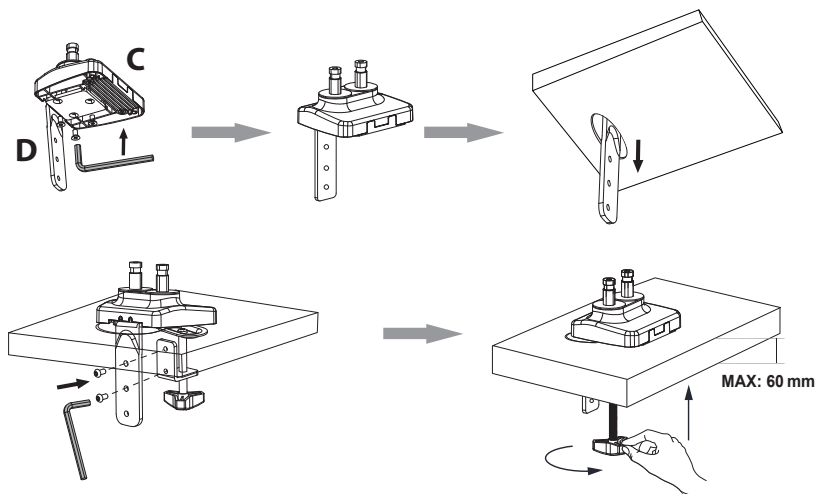



**2**

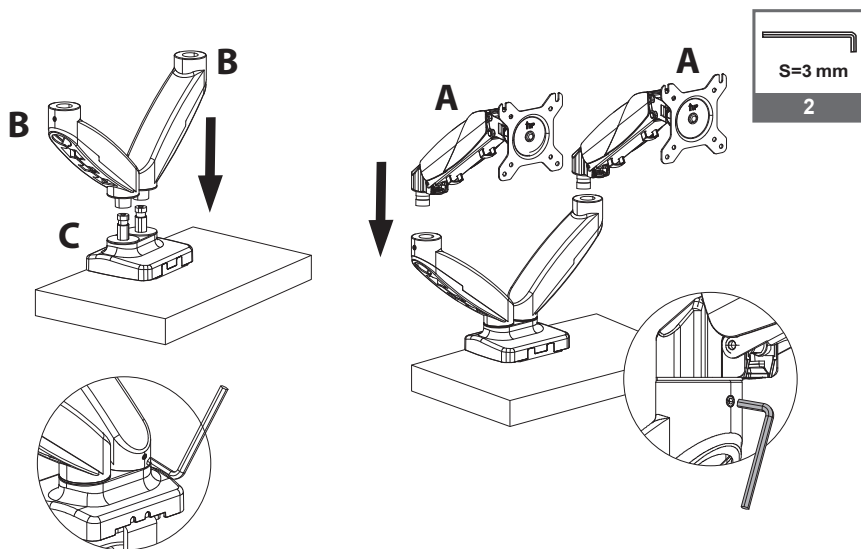

- CZ** Namontujte spodní rameno B (x2) k základně C. Nasaďte rameno s plynovou pružinou A (x2) nad spodní rameno B.
- DE** Montieren Sie den unteren Arm B (x2) an der Basis C. Setzen Sie den Gasfederarm A (x2) auf den unteren Arm B auf.
- EN** Install the lower arm B (x2) to the base C. Insert the gas spring arm A (x2) above the lower arm B.
- FR** Installez le bras inférieur B (x2) sur la base C. Insérez le bras à ressort à gaz A (x2) au-dessus du bras inférieur B.
- PL** Zamontuj dolne ramię B (x2) do podstawy C. Następnie wsuń ramię ze sprężyną gazową A (x2) w dolne ramię B.
- SK** Namontujte spodné rameno B (x2) k základni C. Nasaďte plynové rameno A (x2) na spodné rameno B.
- UA** Закріпіть нижнє плече В (x2) на основі С. Встановіть газове плече А (x2) над нижнім плечем В.

## **3a.**

**CZ** Montáž v rovině s povrchem:

Namontujte horní dva šrouby, aniž byste je zcela dotáhli. Ponechte malou mezeru a poté zavěste monitor na montážní desku.

**DE** Bündige Montage:

Montieren Sie die oberen zwei Schrauben, ohne sie vollständig festzuziehen. Lassen Sie einen kleinen Spalt und hängen Sie anschließend den Monitor an die Montageplatte.

**EN** Flush Surface Installation:

Install the upper two screws without fully tightening them. Leave a small gap, then hang the monitor onto the mounting plate.

**FR** Installation affleurante :

Installez les deux vis supérieures sans les serrer complètement. Laissez un léger espace, puis suspendez le moniteur sur la plaque de montage.

**PL** Montaż do powierzchni płaskiej:

Zamontuj górne dwie śruby, nie dokręcając ich do końca. Pozostaw niewielki luz, a następnie zawieś monitor na płycie montażowej.

**SK** Zarovnaná montáž:

Namontujte dve horné skrutky bez ich úplného dotiahnutia. Ponechajte malú medzeru a potom zaveste monitor na montážnu dosku.

**UA** Монтаж урівень із поверхнею:

Встановіть два верхні гвинти, не затягуючи їх повністю. Залиште невеликий зазор, після чого повісьте монітор на монтажну пластину.

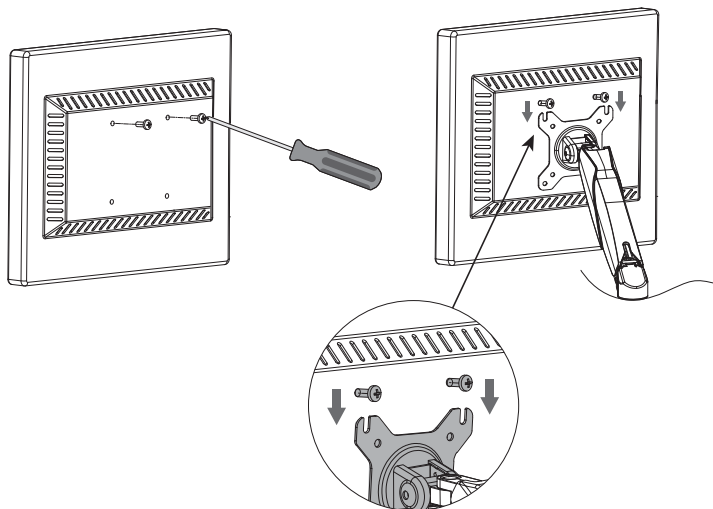

# MONTÁŽ / MONTAGE / ASSEMBLY / INSTALLATION / MONTAŽ / MONTÁŽ / УСТАНОВКА

---

- CZ** Montáž v rovině s povrchem:  
Namontujte dva spodní šrouby, poté zcela dotáhněte dva horní šrouby.
- DE** Bündige Montage:  
Montieren Sie die beiden unteren Schrauben, anschließend ziehen Sie die beiden oberen Schrauben vollständig fest.
- EN** Flush Surface Installation:  
Install the lower two screws, then fully tighten the upper two screws.
- FR** Installation affleurante :  
Installez les deux vis inférieures, puis serrez complètement les deux vis supérieures.
- PL** Montaż do powierzchni płaskiej:  
Zamontuj dwie dolne śruby, a następnie dokręć do końca dwie górne śruby.
- SK** Zarovnaná montáž:  
Namontujte dve spodné skrutky a následne úplne dotiahnite dve horné skrutky.
- UA** Монтаж урівень із поверхнею:  
Встановіть два нижні гвинти, після чого повністю затягніть два верхні гвинти.

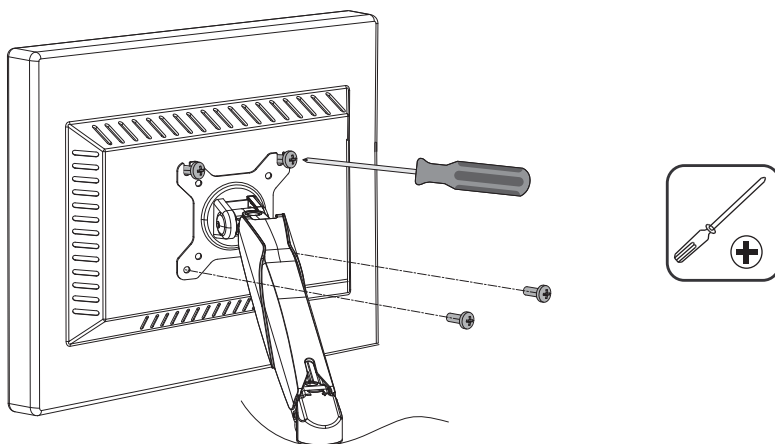

## 3b.

**CZ** Instalace na zapuštěný povrch:

Umístěte distanční podložky mezi montážní desku a monitor. Namontujte horní dva šrouby, aniž byste je zcela dotáhli. Ponechte malou mezeru a poté zavěste monitor na montážní desku.

**DE** Montage auf vertiefter Oberfläche:

Platzieren Sie Abstandshalter zwischen der Montageplatte und dem Monitor. Montieren Sie die oberen zwei Schrauben, ohne sie vollständig festzuziehen. Lassen Sie einen kleinen Abstand und hängen Sie den Monitor anschließend an die Montageplatte ein.

**EN** Recessed surface installation:

Put spacers between headplate and monitor. Install the upper two screws and don't screw them tight. Leave some space and hang the monitor on the head plate.

**FR** Installation sur surface encastrée :

Placez les entretoises entre la plaque de montage et le moniteur. Installez les deux vis supérieures sans les serrer complètement. Laissez un léger espace, puis suspendez le moniteur sur la plaque de montage.

**PL** Montaż do powierzchni zagłębionej:

Umieść podkładki dystansowe pomiędzy płytą montażową, a monitorem. Zamontuj górne dwie śruby, nie dokręcając ich do końca. Pozostaw niewielki luz, a następnie zawieś monitor na płycie montażowej.

**SK** Montáž na zapustený povrch:

Umístňte dištančné podložky medzi montážnu dosku a monitor. Namontujte horné dve skrutky bez ich úplného dotiahnutia. Ponechajte malú medzeru a následne zaveste monitor na montážnu dosku.

**UA** Монтаж на заглиблену поверхню:

Встановіть дистанційні прокладки між монтажною пластиною та монітором. Встановіть два верхні гвинти, не затягуючи їх повністю. Залиште невеликий зазор, після чого навісьте монітор на монтажну пластину.

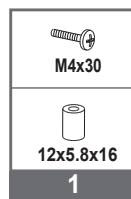
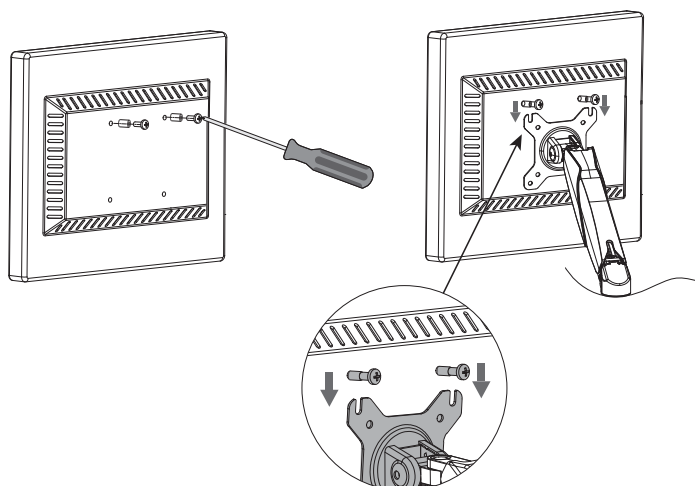

## MONTÁŽ / MONTAGE / ASSEMBLY / INSTALLATION / MONTAŽ / MONTÁŽ / УСТАНОВКА

---

### **CZ** Instalace na zapuštěný povrch:

Umístěte distanční podložky mezi montážní desku a monitor. Namontujte spodní dva šrouby a poté dotáhněte horní dva šrouby.

### **DE** Montage auf vertiefter Oberfläche:

Platzieren Sie Abstandshalter zwischen der Montageplatte und dem Monitor. Montieren Sie die unteren zwei Schrauben und ziehen Sie anschließend die oberen zwei Schrauben fest.

### **EN** Recessed surface installation:

Put spacers between headplate and monitor. Install the lower two screws and fasten the upper two screws.

### **FR** Installation sur surface encastrée :

Placez les entretoises entre la plaque de montage et le moniteur. Installez les deux vis inférieures, puis serrez les deux vis supérieures.

### **PL** Montaż do powierzchni zagłębionej:

Umieść podkładki dystansowe pomiędzy płytą montażową a monitorem. Zamontuj dwie dolne śruby, a następnie dokręć dwie górne śruby.

### **SK** Montáž na zapustený povrch:

Umiestnite dištančné podložky medzi montážnu dosku a monitor. Namontujte spodné dve skrutky a následne dotiahnite horné dve skrutky.

### **UA** Монтаж на заглиблену поверхню:

Встановіть дистанційні прокладки між монтажною пластиною та монітором. Закріпіть два нижні гвинти, після чого затягніть два верхні гвинти.

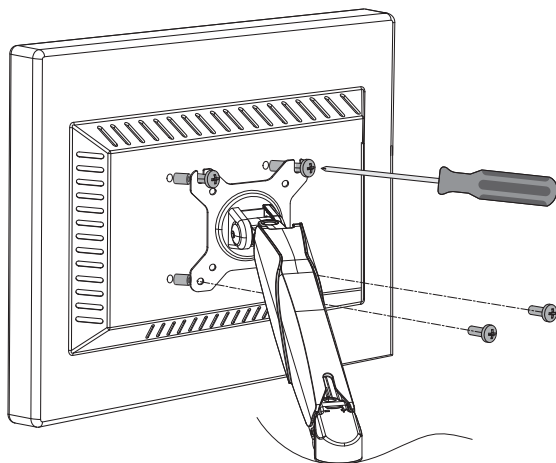

## 4

- CZ** Během nastavování se ujistěte, že rameno zůstává v horizontální poloze; v opačném případě může být nastavení držáku obtížné.
- DE** Achten Sie darauf, den Arm während der Einstellung in einer horizontalen Position zu halten; andernfalls kann die Einstellung der Halterung erschwert werden.
- EN** Make sure to keep the arm in a horizontal position during adjustment; otherwise, adjusting the mount may be difficult.
- FR** Veillez à maintenir le bras en position horizontale pendant le réglage ; dans le cas contraire, le réglage du support peut être difficile.
- PL** Podczas regulacji upewnij się, że ramię pozostaje w pozycji poziomej; w przeciwnym razie regulacja uchwytu może być utrudniona.
- SK** Počas nastavovania dbajte na to, aby rameno zostalo v horizontálnej polohe; inak môže byť nastavenie držiaka náročné.
- UA** Під час регулювання переконайтеся, що плече перебуває в горизонтальному положенні; інакше регулювання кронштейна може бути ускладнене.

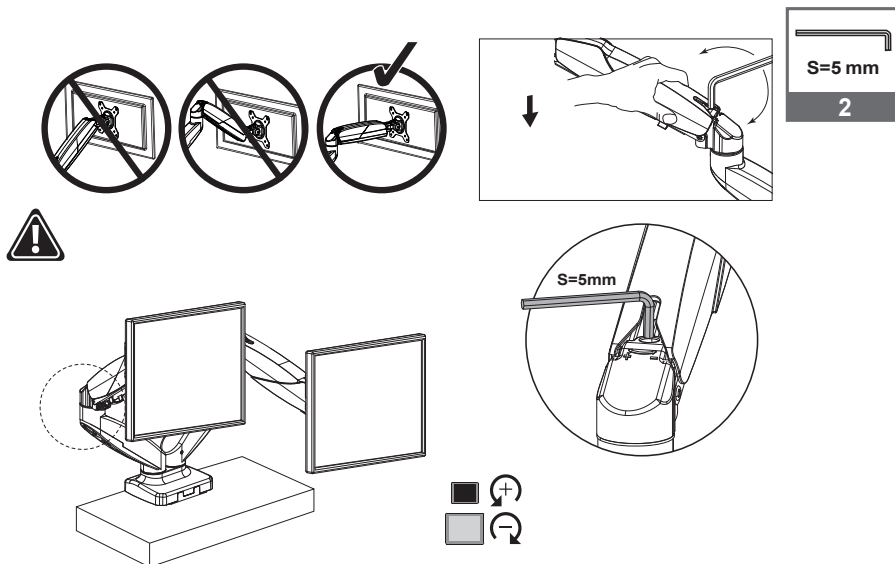

## **MONTÁŽ / MONTAGE / ASSEMBLY / INSTALLATION / MONTAŻ / MONTÁŽ / УСТАНОВКА**

---

- CZ** POZNÁMKA: Otočte seřizovací šroub ve směru hodinových ručiček pro snížení napětí u lehčích monitorů a proti směru hodinových ručiček pro zvýšení napětí u těžších monitorů.
- DE** HINWEIS: Drehen Sie die Einstellschraube im Uhrzeigersinn, um die Spannung für leichtere Monitore zu verringern, und gegen den Uhrzeigersinn, um die Spannung für schwerere Monitore zu erhöhen.
- EN** NOTE: Turn the adjustment screw clockwise to reduce tension for lighter monitors, and counterclockwise to increase tension for heavier monitors.
- FR** REMARQUE : Tournez la vis de réglage dans le sens horaire pour réduire la tension pour les moniteurs plus légers, et dans le sens antihoraire pour augmenter la tension pour les moniteurs plus lourds.
- PL** UWAGA: Obróć śrubę regulacyjną zgodnie z ruchem wskazówek zegara, aby zmniejszyć napięcie dla lżejszych monitorów, oraz przeciwnie do ruchu wskazówek zegara, aby zwiększyć napięcie dla cięższych monitorów.
- SK** POZNÁMKA: Otočte nastavovací skrutku v smere hodinových ručičiek na zníženie napätia pre ľahšie monitory a proti smeru hodinových ručičiek na zvýšenie napätia pre ťažšie monitory.
- UA** ПРИМІТКА: Поверніть регулювальний гвинт за годинниковою стрілкою, щоб зменшити натяг для легших моніторів, і проти годинникової стрілки, щоб збільшити натяг для важчих моніторів.

- CZ** Pomocí imbusového klíče nastavte napětí ramene s plynovou pružinou tak, aby monitory různých hmotností zůstaly stabilní v jakékoli poloze.
- DE** Stellen Sie mit einem Inbusschlüssel die Spannung des Gasfederarms so ein, dass Monitore mit unterschiedlichem Gewicht in jeder Position stabil bleiben.
- EN** Use a hex wrench to adjust the gas spring arm tension so that monitors of different weights remain stable at any position.
- FR** Utilisez une clé hexagonale pour régler la tension du bras à vérin à gaz afin que des moniteurs de poids différents restent stables dans toutes les positions.
- PL** Użyj klucza imbusowego, aby wyregulować napięcie ramienia ze sprężyną gazową, tak aby monitory o różnej wadze pozostawały stabilne w dowolnej pozycji.
- SK** Pomocou imbusového kľúča nastavte napätie ramena s plynovou pružinou tak, aby monitory s rôznou hmotnosťou zostali stabilné v akejkoľvek polohe.
- UA** Використовуйте шестигранний ключ для регулювання натягу плеча з газовою пружиною, щоб монітори різної ваги залишалися стабільними в будь-якому положенні.

## 5

- CZ** Pomocí imbusového klíče nastavte tlumení náklonu. Otáčením proti směru hodinových ručiček tlumení snížíte, otáčením ve směru hodinových ručiček tlumení zvýšíte.
- DE** Stellen Sie die Neigungsdämpfung mit einem Inbuschlüssel ein. Drehen Sie gegen den Uhrzeigersinn, um die Dämpfung zu verringern, und im Uhrzeigersinn, um die Dämpfung zu erhöhen.
- EN** Use a hex wrench to adjust the tilt damping. Turn counterclockwise to reduce damping and clockwise to increase damping.
- FR** Utilisez une clé hexagonale pour régler l'amortissement de l'inclinaison. Tournez dans le sens inverse des aiguilles d'une montre pour réduire l'amortissement et dans le sens des aiguilles d'une montre pour l'augmenter.
- PL** Użyj klucza imbusowego do regulacji oporu mechanizmu pochylenia. Obracaj w kierunku przeciwnym do ruchu wskazówek zegara, aby zmniejszyć opór, oraz zgodnie z ruchem wskazówek zegara, aby zwiększyć opór.
- SK** Pomocou imbusového kľúča nastavte tlenie náklonu. Otáčaním proti smeru hodinových ručičiek tlenie znížite, otáčaním v smere hodinových ručičiek ho zvýšite.
- UA** Використовуйте шестигранний ключ для регулювання демпфування нахилу. Обертайте проти годинникової стрілки, щоб зменшити демпфування, і за годинниковою стрілкою, щоб збільшити його.

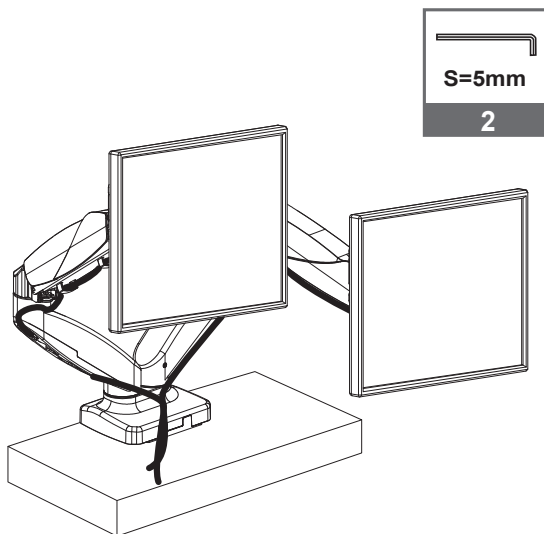
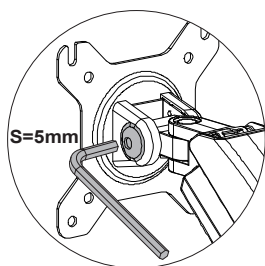

## **MONTÁŽ / MONTAGE / ASSEMBLY / INSTALLATION / MONTAŽ / MONTÁŽ / УСТАНОВКА**

---

- CZ** Vložte kabely do krytů kabelů. U kloubů ramene ponechte dostatečnou rezervu kabelů, aby byl umožněn plný rozsah nastavení.
- DE** Führen Sie die Kabel in die Kabelabdeckungen ein. Lassen Sie an den Gelenken des Arms ausreichend Spiel, um den vollen Einstellbereich zu ermöglichen.
- EN** Insert the cables into the cable covers. Leave sufficient slack at the arm joints to allow for full range of adjustment.
- FR** Insérez les câbles dans les cache-câbles. Laissez suffisamment de jeu au niveau des articulations du bras afin de permettre toute la plage de réglage.
- PL** Umieść przewody w osłonach kablowych. Pozostaw wystarczający luz przy przegubach ramienia, aby umożliwić pełny zakres regulacji.
- SK** Vložte káble do krytov káblov. Pri kĺboch ramena ponechajte dostatočnú vôľu, aby bol umožnený plný rozsah nastavenia.
- UA** Вставте кабелі в кабельні кожухи. Залиште достатній запас кабелів у місцях з'єднань плеча, щоб забезпечити повний діапазон регулювання.

**MAXIMÁLNÍ ZATÍŽENÍ / MAXIMALE BELASTUNG / MAXIMUM LOAD /  
CHARGE MAXIMALE / MAKSYPALNE OBCIĄŻENIE /  
MAXIMÁLNE ZAŤAŽENIE / МАКСИМАЛЬНЕ НАВАНТАЖЕННЯ**

---

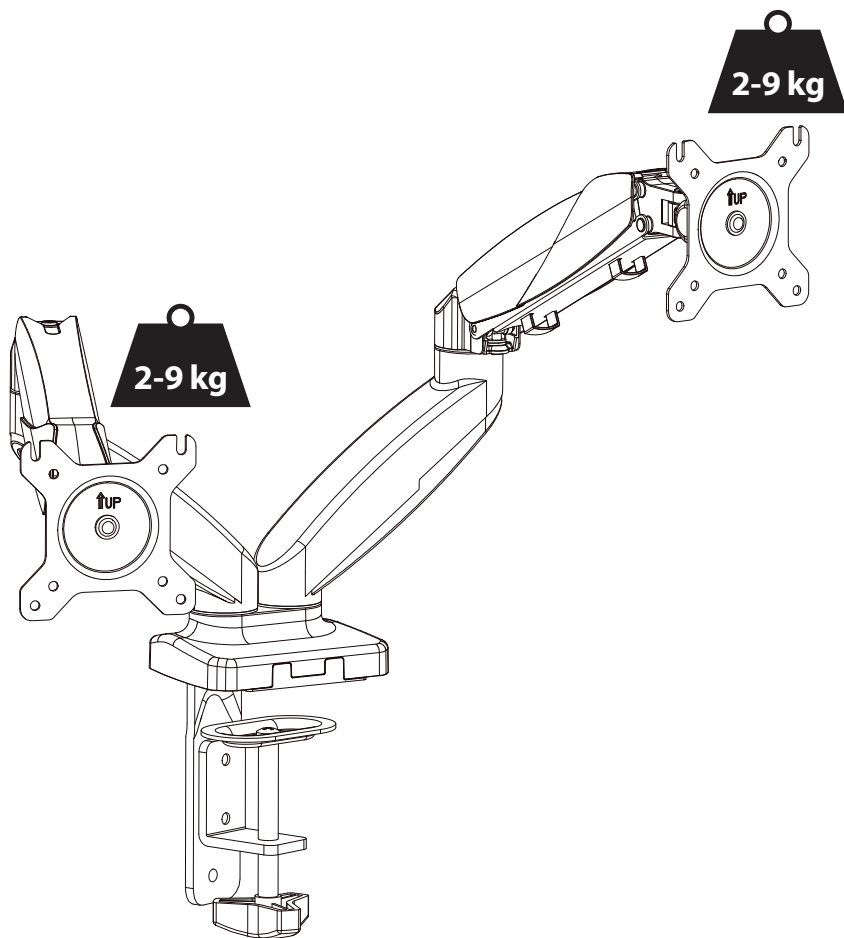



# **TREX E-SPORTS**

[WWW.TREX-ESPORTS.COM](http://WWW.TREX-ESPORTS.COM)

## **D I S T R I B U T I O N**

**TREX S.A.  
Długa 24/13  
31-146 Kraków  
Poland**

**Grosner Sport GmbH  
Prenzlauer Str. 3D  
17321 Löcknitz  
Germany**

## **I M P O R T E R**

**Hegen Europe Sp. z o.o.  
Sportowa 3A  
32-080 Zabierzów  
Poland**

**MADE IN CHINA**